



**NRG
BIKES**

***РУКОВОДСТВО
ПО ЭКСПЛУАТАЦИИ***

СОДЕРЖАНИЕ

Введение	1
Безопасность	2
Устройство	8
Сборка велосипеда	10
Настройка и регулировка узлов	19
Эксплуатация	30
Техническое обслуживание	33
Возможные неисправности	38
Утилизация	40
Условия гарантии	41

Уважаемый покупатель!

Поздравляем Вас с приобретением современного и высококачественного велосипеда «NRG Bikes», отвечающего самым высоким стандартам.

Все велосипеды «NRG Bikes» проходят неоднократную проверку качества в процессе изготовления и заводской сборки, поэтому при соблюдении всех правил эксплуатации и обслуживания велосипед прослужит Вам длительный срок.

Пожалуйста, перед началом эксплуатации велосипеда, до первой поездки на вашем новом велосипеде внимательно изучите настоящее Руководство! В нем содержится важная информация о сборке велосипеда, правилах безопасности при его эксплуатации, правильном обслуживании велосипеда. Сохраните Руководство для возможности обратиться к нему в любой момент.

Данное Руководство не является исчерпывающим, но при этом оно универсально и включает в себя основы, применимые к различным типам велосипедов и наиболее часто устанавливаемым компонентам. Часть информации, возможно, не будет относиться конкретно к вашей модели велосипеда. Пожалуйста, с пониманием относитесь к этому.

Если у вас есть какие-либо вопросы или вы чего-то не понимаете, будьте ответственны за свою безопасность - обратитесь к продавцу или к нам за консультацией по контактам, указанным в конце данного Руководства.

Рисунки в настоящем Руководстве являются схематичными. Внешний вид вашего велосипеда и его компонентов могут отличаться от представленных здесь. Однако общий принцип работы, обслуживания будет идентичен.

Данное Руководство не является инструкцией по ремонту и техническому обслуживанию велосипеда. Этим должны заниматься профессионалы. Обратитесь к продавцу, чтобы он рекомендовал вам специализированный сервисный центр поблизости.

Примечание для родителей и опекунов:

Как родитель или опекун помните, что вы несете ответственность за деятельность и безопасность вашего несовершеннолетнего ребенка. Вашей обязанностью является убедиться в том, что велосипед правильно подобран, отрегулирован под особенности ребенка, быть уверенным, что велосипед находится в хорошем техническом состоянии и является безопасным, контролировать ремонт и своевременное прохождение необходимого технического обслуживания. Необходимо донести до ребенка как правила дорожного движения, так и правила безопасной и ответственной езды на велосипеде.

Вам, как родителю необходимо изучить данное Руководство прежде чем позволить ребенку кататься на велосипеде.

Пожалуйста, убедитесь в том, что ваш ребенок носит велосипедный шлем при езде.

Наслаждайтесь поездкой!

БЕЗОПАСНОСТЬ

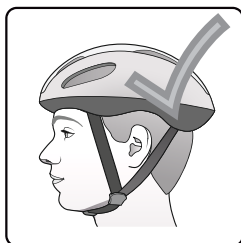
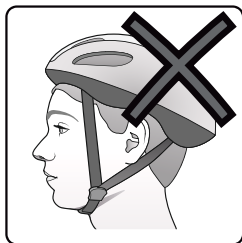

ВАЖНО ВСЕГДА ИСПОЛЬЗУЙТЕ ЗАЩИТНЫЙ ШЛЕМ ПРИ ПОЕЗДКАХ НА ВЕЛОСИПЕДЕ!

- Шлем должен сидеть ровно на голове и низко на лбу. Открытый лоб может привести к серьезным травмам.
- Отрегулируйте ползунки ремня под ухом с обеих сторон.
- Застегните ремешок на подбородке.
- Отрегулируйте ремень до тех пор, пока он не будет плотно прилегать. Между ремнем и подбородком должно помещаться не более 2 пальцев.
- Правильно подобранный шлем должен быть удобным и не раскачиваться вперед-назад или из стороны в сторону.

ПОДБОР ВЕЛОСИПЕДА

При покупке велосипеда необходимо удостовериться, что размер рамы велосипеда Вам подходит.

У вас всегда должен быть свободный доступ к рулю и органам управления для контроля над велосипедом, а также возможность безопасно спешиться. Если рама велосипеда

имеет верхнюю трубу, убедитесь, что между велосипедистом и трубой есть зазор 25-50мм.

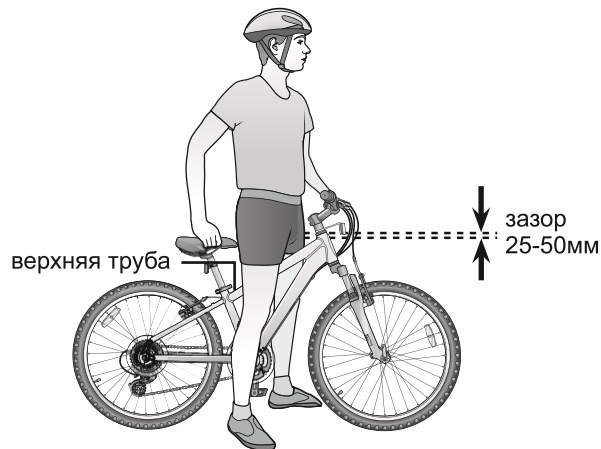

Езда на велосипеде, размер которого не соответствует велосипедисту, может привести к тому, что ноги последнего не смогут коснуться земли и сбалансировать велосипед, он не сможет дотянуться до органов управления или торможения и потерять контроль во время движения.

Используйте размер колеса в следующей таблице в качестве ориентира.

Например, велосипед с размером колеса 24" подходит для велосипедиста ростом от 140 до 165см.

Примечание: некоторые велосипеды, такие, как складные, могут иметь меньший размер колеса, но все же подходят для взрослых.

Более точным параметром для подбора велосипеда является длина ног (расстояние от паха до стопы человека)

Размер колеса	Примерн. возраст	Примерн. рост	Примерн. длина ног	Рекоменд. размер рамы
12"	4-6 лет	80-100см	мин. 40см	-
16"	5-8 лет	100-120см	мин. 46см	-
18"	5-10 лет	105-130см	мин. 50см	-
20"	6-14 лет	120-150см	мин. 55см	-
24"	12-16 лет	140-165см	мин. 61см	-
26", 27,5", 28", 700с, 29"	12+	160-200см	61-70см	16" (40см)
			66-76см	17" (43см)
			71-79см	18" (45см)
			76-84см	19" (48см)
			81-89см	20" (51см)
			83-94см	21-23" (53-60см)

РЕГУЛИРОВКА ВЫСОТЫ СЕДЛА И РУЛЯ

Неправильно отрегулированная высота седла может повлиять на способность велосипедиста дотянуться до руля и педалей, что может привести к неожиданному движению, потере контроля, серьезным травмам.

Угол наклона и положение седла относительно руля влияют на удобство посадки из-за перераспределения давления на руль и седло. Правильная регулировка седла обеспечит вам комфорт при длительных путешествиях. Если вы чувствуете онемение или дискомфорт, необходимо отрегулировать заново положение седла.

Для регулировки угла наклона седла необходимо ослабить болт, фиксирующий седло. Для начала попробуйте положение седла, параллельное земле. У велосипедов с задним амортизатором седло необходимо наклонить немного вперед так, чтобы в нагруженном состоянии оно приняло

горизонтальное положение.

При регулировке седла следуйте следующим рекомендациям:

- Переместите шатуны в положение, параллельное подседельной трубе.
- Попросите кого-нибудь удерживать велосипед в вертикальном положении.
- Займите положение на велосипеде без обуви.
- Вытянутая нога должна не сгибаться в колене, в то время как пятка касается поверхности педали. Такое положение седла приведет к тому, что когда вы наденете обувь и упретесь на педаль стопой, ваш коленный сустав будет немного согнут.

При таком положении ног вы должны легко доставать до руля и органов управления на нем. Правильным положением рук считается, когда они немного согнуты (примерно на 10градусов).

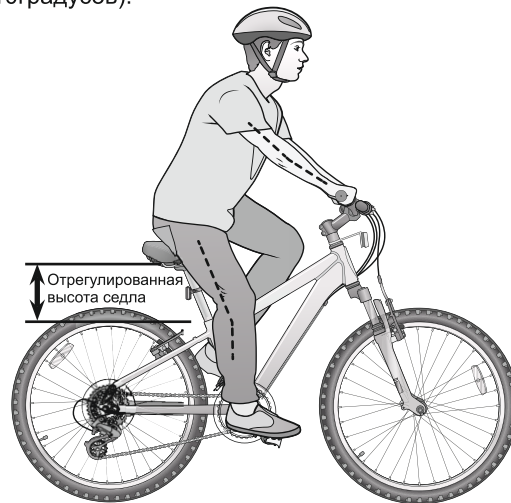



ВНИМАНИЕ!

На подседельном штыре существует специальная маркировка, которая показывает максимальную высоту подъема седла. Всегда следите за тем, чтобы эта маркировка находилась ниже зажима штыря и не была видна. Пренебрежение данным правилом может привести к падению и травме. После фиксации подседельного штыря быстроразъемным зажимом или болтом, всегда проверяйте, что седло закреплено и не двигается.

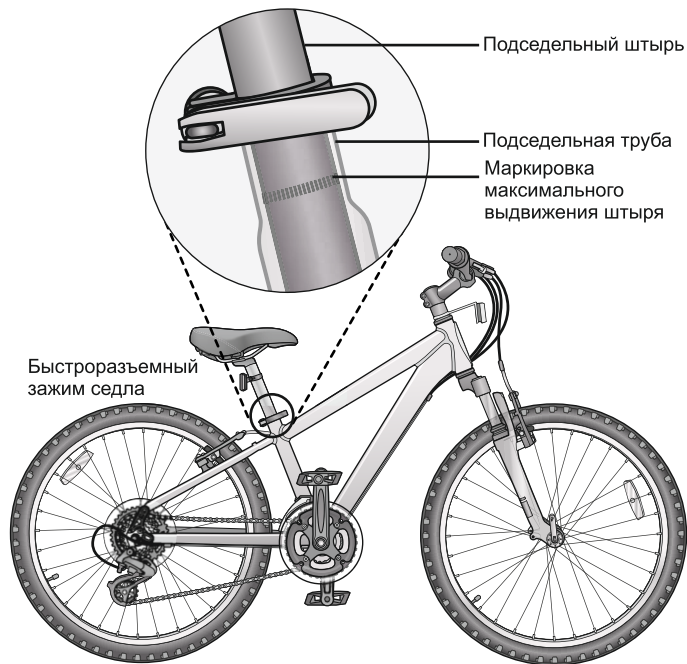

ПЕРСОНАЛЬНАЯ БЕЗОПАСНОСТЬ

Езда на велосипеде без защитного снаряжения, одежды и шлема может привести к серьезным травмам. Не пренебрегайте безопасностью - при езде на велосипеде всегда надевайте защитное снаряжение, одежду и шлем. Убедитесь, что защитное снаряжение не мешает рулевому управлению, торможению и педалированию.

Всегда носите:

- Одежду легко различимых расцветок и, по возможности, имеющую светоотражающие элементы.
- Одежду, соответствующую погодным условиям.
- Используйте защитное снаряжение, такое как наколенники, налокотники. Особенно настоятельно рекомендуется данное снаряжение детям.
- Правильно подобранный велосипедный шлем.

Не носите:

- Свободную одежду, шнурки, повязки или украшения, которые могут запутаться в движущихся частях велосипеда или помешать его управлению.
- Брюки со свободными штанинами. При необходимости всегда заправляйте штанины в носки или используйте ножную ленту, чтобы избежать попадания одежды между звездами и цепью.
- Обувь с развязанными шнурками.

СВЕТООТРАЖАТЕЛИ

Отсутствующие, поврежденные или грязные светоотражатели будут влиять на способность других людей видеть и распознавать вас как движущегося велосипедиста, увеличивая риск быть сбитым, получить серьезную травму. Не следует пренебрегать пассивной безопасностью. В темное время суток, велосипед, оборудованный светоотражателями, хорошо виден участникам дорожного движения. Всегда проверяйте светоотражатели на наличие, целостность и чистоту перед каждой поездкой на велосипеда.

ПРАВИЛА БЕЗОПАСНОГО ПОВЕДЕНИЯ НА ДОРОГЕ



**Перед первой поездкой
Убедитесь в том, что вы умеете управлять
велосипедом!**

Практикуйтесь, управляя велосипедом на малых скоростях на ровных площадках прежде, чем ездить на высокой скорости и по неровной поверхности. Перед первой поездкой ознакомьтесь со всеми функциями велосипеда. Отработайте переключение передач, торможение на безопасной площадке.

При медленном движении не поворачивайте руль, пока рычаги шатунов параллельны поверхности.

Геометрия рам современных велосипедов характеризуется короткой базой, у которой переднее колесо расположено крайне близко от шатунов. Иногда это приводит к тому, что при небольших скоростях носок обуви может задевать переднее колесо и крыло. При средних скоростях движения этого не происходит. При поворотах на низких скоростях держите рычаги шатунов в вертикальном положении.



**При поворотах никогда не допускайте контакта
носки обуви с передним колесом или крылом. Это
может привести к потере управления велосипедом
и, как следствие, к травмам.**



**Если вы заметили вибрацию, стук механизмов на
велосипеде или какие-либо другие проблемы и
поломки, немедленно прекратите поездку и
отправьте велосипед авторизованному дилеру для
проверки исправности. Неисправности могут
привести к потере управления велосипедом и, как
следствие, к травмам.**

Во время поездки всегда двигайтесь по предсказуемой траектории, по прямой линии. Никогда не ездите против движения.

Будьте всегда готовы к неожиданностям (к открыванию

дверей припаркованного автомобиля или выезда задним ходом из скрытых подъездных путей).

Будьте особенно осторожны на перекрестках и при подготовке к проезду других транспортных средств.

Поддерживайте комфортную тормозную дистанцию со всеми участниками движения. Безопасный тормозной путь и усилия зависят от погодных условий.

При торможении всегда нажимайте на задний тормоз первым, затем - передний. Передний тормоз более мощный, и если он не будет правильно применен, вы можете потерять управление и упасть.

Всегда используйте правильные сигналы рукой для указания поворота или остановки.

Соблюдайте Правила Дорожного Движения (например, останавливайтесь на красный свет или знак «СТОП», уступайте дорогу пешеходам).

Носите надлежащую одежду для велосипедных поездок, по возможности отражающую свет, и избегайте обуви с открытым носком.

Не используйте предметы, которые могут ограничить ваш слух и зрение.

Не перевозите пакеты или пассажиров, которые будут мешать вашей видимости или управлению велосипедом.

Будьте внимательны к дорожным условиям. Сконцентрируйтесь на пути перед вами.

Избегайте выбоин, гравия, проезда по дорожной разметке, разлива масла, бордюров, лежачих полицейских, водосточных решеток и других препятствий.

Пересекайте железнодорожные пути под углом 90 градусов или перекачивайте велосипед пешком.

Соблюдайте крайнюю осторожность при езде во влажных условиях. Передвигайтесь на более низкой скорости. Поворачивайте постепенно и избегайте резкого торможения. Тормозите заранее, так как понадобится большая дистанция, чем при торможении на сухой поверхности.

Выбоины и скользкие поверхности, такие как линии разметки и железнодорожные пути, становятся более опасными при намокании.

ДВИЖЕНИЕ В НОЧНОЕ ВРЕМЯ

ВАЖНО! Ездить на велосипеде ночью не рекомендуется.

Убедитесь, что велосипед оснащен полным комплектом правильно расположенных и чистых светоотражателей. Используйте катафот белого цвета спереди, красного-сзади. Используйте проблесковый маячок для улучшения видимости.

При использовании фонарей с питанием от батарей убедитесь перед поездкой, что батареи хорошо заряжены.

Носите светоотражающую и светлую одежду.

Передвигайтесь на велосипеде ночью только в случае необходимости.

Сбавьте скорость и используйте знакомые дороги с уличным освещением.

ДВИЖЕНИЕ ПО РЕЛЬЕФНОЙ МЕСТНОСТИ

Переключите передачу вниз перед подъемом и продолжайте переключать передачи вниз по мере необходимости, чтобы поддерживать скорость педалирования.

Если вы дошли до самой низкой передачи и испытываете трудность - встаньте на педали. Так вы сможете передать больше энергии от каждого оборота педали.

На спуске используйте высокие передачи, чтобы избежать быстрого педалирования.

Не превышайте комфортную скорость на спуске, сохраняйте контроль и проявляйте дополнительную осторожность.

Торможение на спуске потребует дополнительного расстояния. Начинайте торможение медленно и раньше обычного.

ТОРМОЖЕНИЕ В ПОВОРОТАХ

Слегка притормозите перед поворотом и приготовьтесь наклониться всем телом.

Удерживайте внутреннюю к повороту педаль в положении «12 часов» и слегка поверните внутреннее колено в направлении поворота.

Держите другую ногу прямо, не крутите педали на быстрых или узких поворотах.

Уменьшите скорость движения, избегайте резких торможений и резких поворотов.

ПРАВИЛА ПОВЕДЕНИЯ ДЛЯ ДЕТЕЙ

Во многих государствах ношение защитного шлема во время езды ребенка является обязательным. Всегда надевайте правильно подобранный шлем.

Не играйте на подъездных дорожках или на проезжей части.

Не катайтесь по оживленным улицам.

Не катайтесь ночью.

Соблюдайте все Правила Дорожного Движения, особенно знаки остановки и красные огни. Будьте внимательны к другим участникам дорожного движения.

Перед съездом на улицу - остановитесь, посмотрите налево, направо и снова налево для движения. Если нет движение, выходите на проезжую часть.

Если вы движетесь на спуске будьте особенно осторожны. Притормозите и сохраняйте контроль над рулевым управлением.

Никогда не снимайте руки с руля, а ноги с педалей во время спуска.

ЧЕК-ЛИСТ ПРОВЕРКИ ВЕЛОСИПЕДА ПЕРЕД ПОЕЗДКОЙ

Перед каждой поездкой важно проводить следующие проверки безопасности. Воздержитесь от поездок на велосипеде, который не находится в надлежащем рабочем состоянии!

Аксессуары

- Светоотражатели правильно установлены, ничем не загораживаются, чистые.
Примечание! Велосипеды на 12", 16" и 18" колесах могут быть не оборудованы светоотражателями, так как дети не должны находиться на улице в темное время суток.
- Все остальные аксессуары на велосипеде установлены правильно, настроены и функционируют.
- На велосипедисте надет правильно подобранный шлем (а также, защитное снаряжение, если это необходимо) и что одежда и свободные предметы должным образом ограничены в движениях и исключена вероятность их попадания в цепь.

Подшипники

- Все подшипники смазаны, работают свободно, люфт и скрежет отсутствуют.

Тормоза

- Передний и задний тормоза работают исправно.
- Тормозных колодок не слишком изношены и правильно расположены по отношению к ободам.
- Тормозные тросы смазаны, не имеют явных повреждений, двигаются свободно в рубашках.
- Тормозные рычаги смазаны и плотно зафиксированы на руле.

Цепь

- Цепь смазана, чистая и свободно движется без заломов.

Педали и шатуны

- Педали надежно закреплены на шатунах.
- Шатуны зафиксированы на оси каретки, нет люфта.

Рама и вилка

- Рама и вилка не сломаны и не имеют дефектов.
- Быстроразъемные зажимы зафиксированы.

Рулевое управление

- Руль и вынос правильно отрегулированы, зафиксированы в рулевом стакане, при этом руль легко вращается, обеспечивая надлежащее управление.
- Руль установлен правильно относительно вилки и направления движения.
- Болты крепления руля затянуты.

Колеса и шины

- Обода чистые и не имеют следов смазки.
- Колеса правильно закреплены на оси и на велосипеде.
- Шины правильно накачаны в пределах рекомендованного давления, декларируемого на боковине шины.
- Шины имеют достаточный протектор, нет посторонних неровностей и участков с повышенным износом.

ПРИМЕЧАНИЕ: не все велосипеды включают показанные на иллюстрации функции, узлы, оборудование и аксессуары

УСТРОЙСТВО ВЕЛОСИПЕДА (ОСНОВНЫЕ УЗЛЫ)

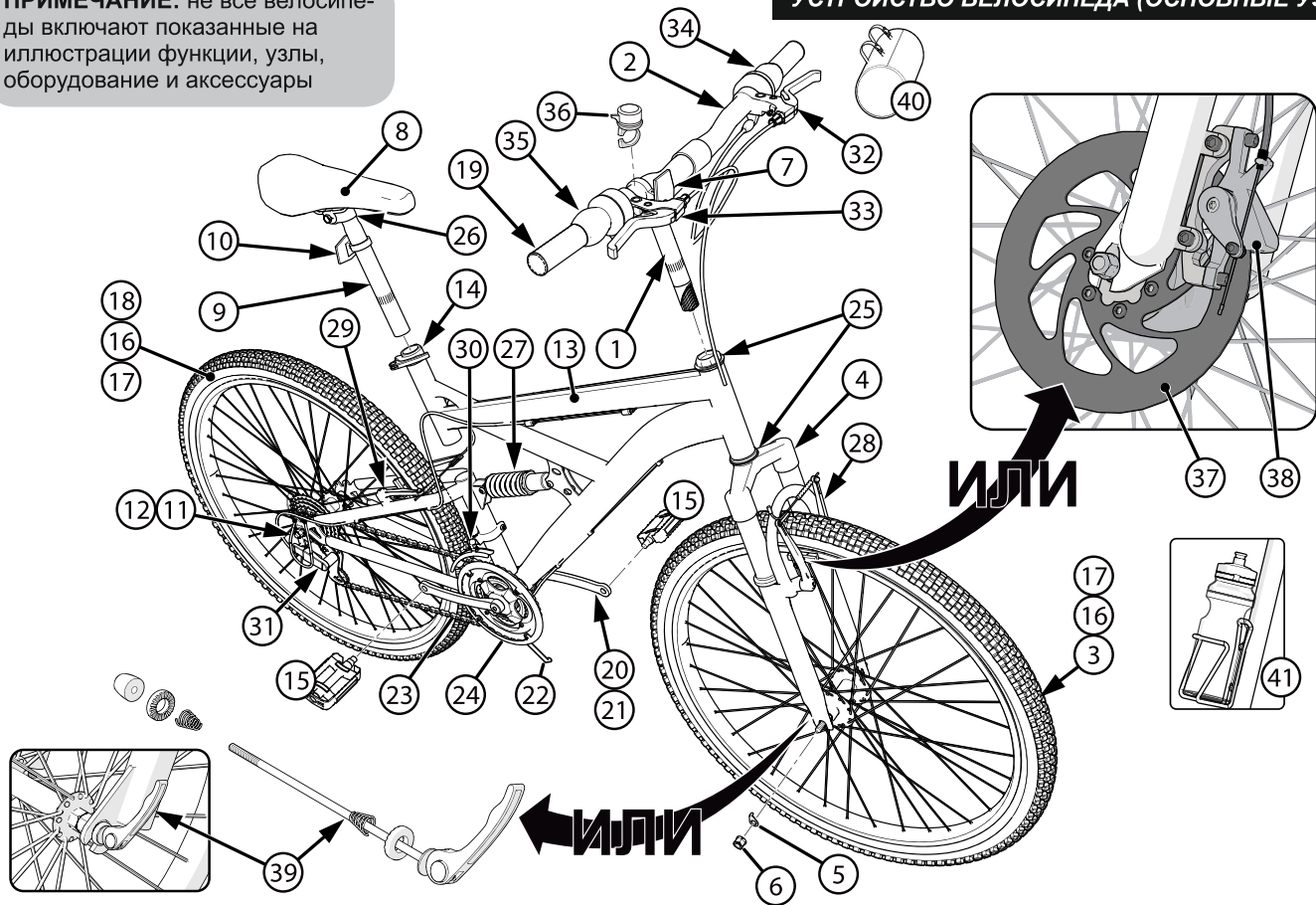

1. Вынос руля
2. Руль
3. Переднее колесо в сборе
4. Вилка (амортизирующая на горных велосипедах или жесткая на дорожных)
5. Фиксатор колеса (x2)
6. Гайка оси колеса (x4)
7. Передний светоотражатель (белый)
8. Седло
9. Подседельный штырь
10. Задний светоотражатель (красный)
11. Винты защиты переключателя (x2)
12. Защита переключателя (опционально)
13. Рама
14. Быстроразъемный рычаг с гайкой для фиксации подседельного штыря
15. Педали (комплект из левой и правой)
16. Шина (x2)
17. Камера шины (x2)
18. Заднее колесо в сборе
19. Грипсы (рукоятки руля) (x2)
20. Кривошипношатунный механизм в сборе (шатуны, система)
21. Каретка
22. Подножка (опционально)

23. Цепь
24. Защита цепи
25. Подшипники рулевой колонки
26. Подседельный узел
27. Задний амортизатор (устанавливается только на двухподвесные велосипеды)
28. Передний тормоз (ободной или дисковый)
29. Задний тормоз
30. Передний переключатель скоростей
31. Задний переключатель скоростей
32. Тормозной рычаг левый (переднее колесо)
33. Тормозной рычаг правый (заднее колесо)
34. Рулевой механизм переднего переключателя скоростей (различные варианты)
35. Рулевой механизм заднего переключателя скоростей (различные варианты)
36. Звонок (опционально)
37. Тормозной диск (ротор) (при комплектации)
38. Тормозной механизм дискового тормоза (калипер) (при комплектации)
39. Быстроразъемный механизм колеса (при комплектации)
40. Сумка/корзина (дополнительное оборудование, не комплектуется)
41. Бутылка для воды ((дополнительное оборудование, не комплектуется)

КОМПЛЕКТНОСТЬ ПОСТАВКИ

При покупке велосипеда тщательно проверьте комплектность поставки. Велосипед может поставляться частично собранным (как на рисунке справа). В таком случае, следует проверить наличие деталей, упакованных отдельно.

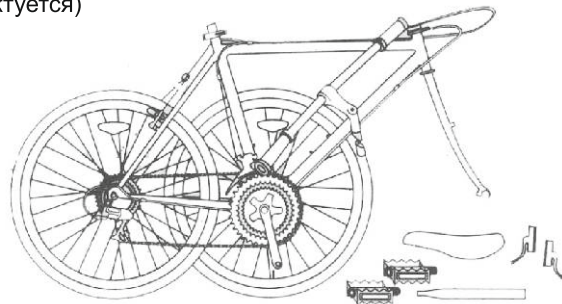

СБОРКА ВЕЛОСИПЕДА



ВНИМАНИЕ!

Неправильная сборка велосипеда может привести к серьезным травмам. Всегда руководствуйтесь инструкциям данного Руководства и всегда проверяйте критически важные компоненты (например, колеса, седло, педали, тормоза, переключатели передач, шины) перед каждым использованием.

Если у вас есть сомнения, относительно вашего опыта или способности правильно собрать, настроить или отремонтировать велосипед рекомендуем вам проконсультироваться со специалистами, обратившись в специализированный сервисный центр.

Если вы приобрели велосипед в собранном виде, мы рекомендуем вам также изучить данный раздел и выполнить проверку правильности сборки велосипеда перед поездкой.

Ваш новый велосипед был собран и настроен на заводе, а затем частично разобран для отправки. Возможно, вы приобрели велосипед уже полностью собранным и готовым к поездке или же он находится в транспортной упаковке в частично разобранном виде. Следующие инструкции позволяют вам подготовить ваш велосипед для многих лет приятных прогулок.

Для получения более подробной информации о проверке, смазке, техническом обслуживании и регулировке любого узла, пожалуйста, обратитесь к соответствующему разделу данного Руководства.

Если у вас есть вопросы и сомнения в способности правильно собрать велосипед, пожалуйста, проконсультируйтесь с квалифицированным специалистом перед поездкой.

ИНСТРУМЕНТ ДЛЯ СБОРКИ

В большинстве случаев для сборки велосипеда будут необходимы следующие инструменты:

- Крестовая отвертка
- Шестигранные ключи 2,5мм, 4мм, 6мм, 8мм
- Разводной ключ или отдельно ключи на 9мм, 10мм, 14мм, 15мм и 17мм (рожковые и торцевые)
- Плоскогубцы.

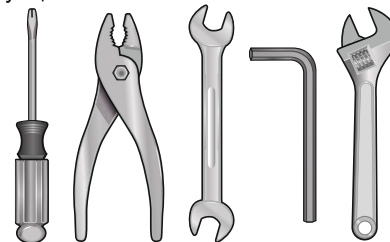

НАЧАЛО СБОРКИ

1. Откройте коробку сверху и выньте велосипед и другое содержимое упаковки.

2. Снимите жгуты и защитную упаковку с деталей велосипеда.

Мы рекомендуем не выбрасывать упаковочные материалы до момента окончательной сборки, чтобы случайно не потерять какие-либо детали.

3. Осмотрите велосипед и все аксессуары и детали на предмет возможных повреждений или нехватки. Рекомендуется перед установкой тросики и все движущиеся детали смазать перед сборкой. Лучше использовать смазку на основе лития.

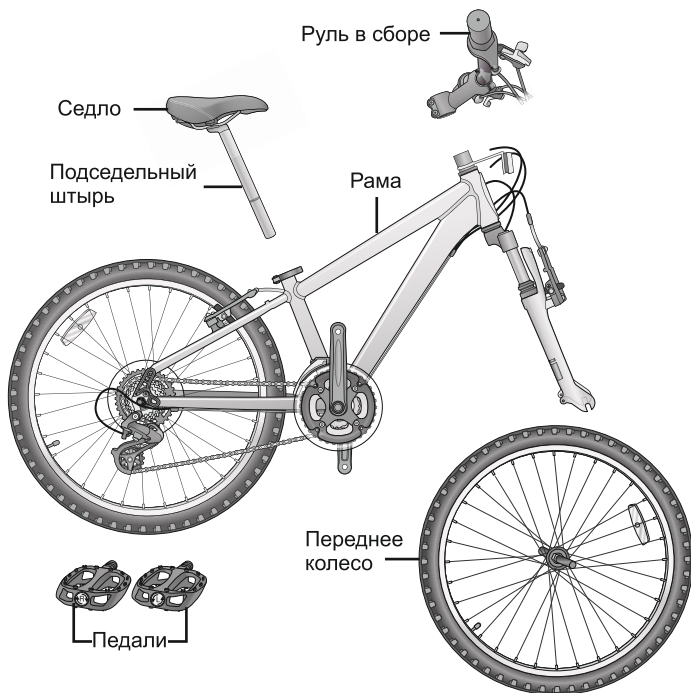

Также в коробке могут идти некоторые узлы при комплектовании модели (диск и механизм переднего дискового тормоза, тросик тормоза), дополнительные аксессуары (светоотражатели, подкрылки, багажник, корзина, звонок, держатель для бутылочки, звонок и их крепеж). Комплектность конкретно вашего велосипеда вы можете узнать из технического описания модели или у продавца.

УСТАНОВКА РУЛЯ



ВНИМАНИЕ!

Неправильное крепление руля может привести к повреждению основания выноса руля, рулевой трубы и привести к потере контроля и травмам. Необходимо, чтобы метки минимальной вставки на трубке выноса не были видны над рулевым стаканом.

Неправильная затяжка компонентов руля может привести к потере контроля и серьезным травмам. Всегда проверяйте, что руль надежно зафиксирован и не вращается независимо от колеса.

Существует два вида установки руля: через вынос руля с вертикальным штырем и через зажимной (безрезьбовой) вынос. В первом случае вынос руля вставляется в рулевой стакан и фиксируется болтом в торце штыря, во втором- вынос фиксируется на вилочном штыре, проходящем сквозь рулевой стакан рамы. Рассмотрим оба варианта отдельно. На вашем велосипеде будет доступен либо первый либо второй вариант установки руля.

УСТАНОВКА РУЛЯ ЧЕРЕЗ ВЫНОС С ВЕРТИКАЛЬНЫМ ШТЫРЕМ

1. Поверните переднюю вилку лицевой стороной вперед, как показано на рисунке. (при транспортировке она как правило развернута в обратную сторону).

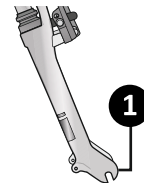
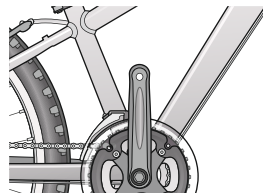

Правильное направление передней вилки

Возьмите рулевой узел и расположите его над рулевым стаканом рамы (трубой рулевого управления).

Расправьте все кабели и убедитесь, что они идут по плавной дуге от рулевых механизмов переключения передач и тормозных рычагов до места прокладки тросов на раме и до переднего тормоза.

Важно! Если тросы будут скручены или перегнуты, переключение передач и торможение будут работать некорректно.

2. Вставьте штырь выноса руля в рулевой стакан (трубу рулевого управления) и отрегулируйте высоту расположения руля для вашего комфорта.

Сразу же можете отрегулировать и высоту расположения седла, чтобы установить комфортную посадку.

ВАЖНО! Штырь выноса руля должен быть установлен таким образом, чтобы нанесенная на нем метка минимальной вставки находилась ниже верхней кромки рулевого стакана.

3. С помощью шестигранного ключа соответствующего размера затяните болт фиксации выноса руля, расположенный в верхней части штыря. Проверьте болты крепления руля, чтобы убедиться, что они правильно затянуты и руль закреплен на месте. При необходимости вы можете отрегулировать угол наклона руля относительно земли.

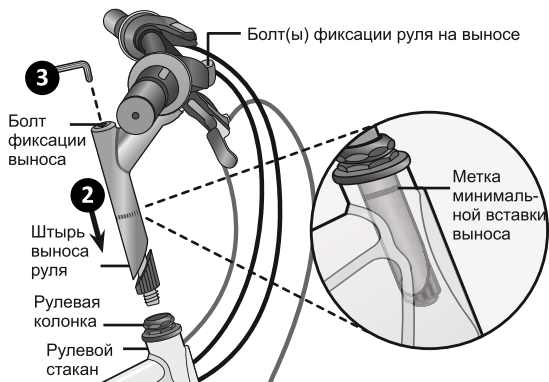

УСТАНОВКА РУЛЯ ЧЕРЕЗ ЗАЖИМНОЙ ВЫНОС

Важно! Не разбирайте рулевую колонку и не теряйте никаких деталей. При работе с узлом убедитесь, что нижний конец вилки находится на земле или придерживайте ее свободной рукой, так как, как только вы ослабите верхнюю крышку, вилка может выпасть из рамы!

1. Поверните переднюю вилку лицевой стороной вперед, как показано на предыдущей странице (при транспортировке, вилку как правило разворачивают вовнутрь).

2. При помощи шестигранного ключа соответствующего размера ослабьте болт верхней крышки на вилочном штыре, проходящем через рулевой стакан и снимите верхнюю крышку и болт.

Важно! Не снимайте проставочные кольца.

3. Расправьте все кабели и убедитесь, что они идут по плавной дуге от рулевых механизмов переключения передач и тормозных рычагов до места прокладки тросов на раме и до переднего тормоза.

Важно! Если тросы будут скручены или перегнуты, переключение передач и торможение будут работать некорректно.

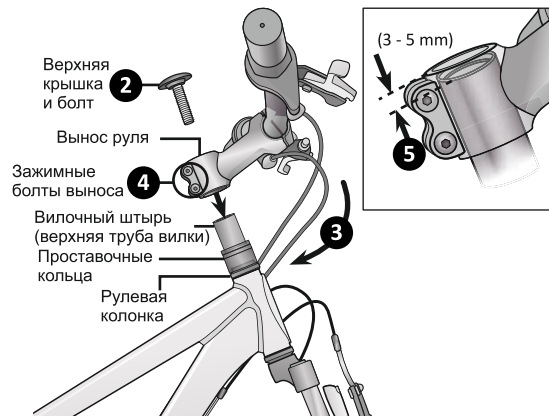

4. Удерживая вилку на месте, ослабьте зажимные болты выноса руля, соответствующим шестигранным ключом. Установите вынос руля на вилочный штырь. (Зачастую вынос руля устанавливается на заводе в перевернутом положении для экономии пространства в упаковке. Установите его так, как показано на картинке выше).

5. Выровняйте и отцентрируйте вынос руля относительно вилки и переднего колеса. Затяните затяжные болты до тех пор, пока не исчезнет люфт между выносом и вилочным штырем.

Примечание: между верхней частью выноса руля и вилочным штырем должен быть зазор от 3 до 5 мм.

6. Поместите верхнюю крышку крышку сверху вилочного штыря. Вставьте и затяните болт верхней крышки до появления сопротивления. Не затягивайте слишком сильно.

7. При помощи шестигранного ключа соответствующего размера затяните болт верхней крышки.

Чтобы определить правильность настройки рулевой колонки выполните следующую проверку (при необходимости затяните или ослабьте болт верхней крышки):

- Поднимите переднее колесо велосипеда и поверните его влево-вправо. Если колесо поворачивается с сопротивлением, значит рулевая колонка слишком плотно прилегает. Ослабьте.

- Возьмитесь за руль, зажмите тормоз переднего колеса и раскачивайте вилку вперед-назад. Если слышен стук или лязг, рулевая колонка слишком ослаблена. Затяните.

УСТАНОВКА ТРОСА ТОРМОЗА

Неправильная установка тормозов может привести к невозможности остановить движение велосипеда и привести к серьезным травмам. Перед использованием велосипеда убедитесь, что тормоза работают правильно.

Существует 4 варианта тормоза: ободные, ножные, дисковые и гидравлические дисковые. Если у вас гидравлические дисковые тормоза, то обратитесь к руководству, которое идет отдельно с вашим велосипедом.

Если тормозные тросы не установлены на заводе, то необходимо выполнить следующие действия:

1. Вращайте регулировочный барабан натяжения троса тормоза и гайку троса до тех пор, пока пазы (прорезы) на них не совпадут с пазом на корпусе тормозной рукоятки.
2. Прижмите тормозную рукоятку к рукоятке руля.
3. Вставьте трос тормоза в пазы и заведите головку троса в специальную скобу тормозной рукоятки.
4. Отпустите тормозную рукоятку.
5. Слегка натяните кабель и поверните регулировочный барабан натяжения троса и гайку троса таким образом, чтобы пазы на них не совпадали с пазом на корпусе.

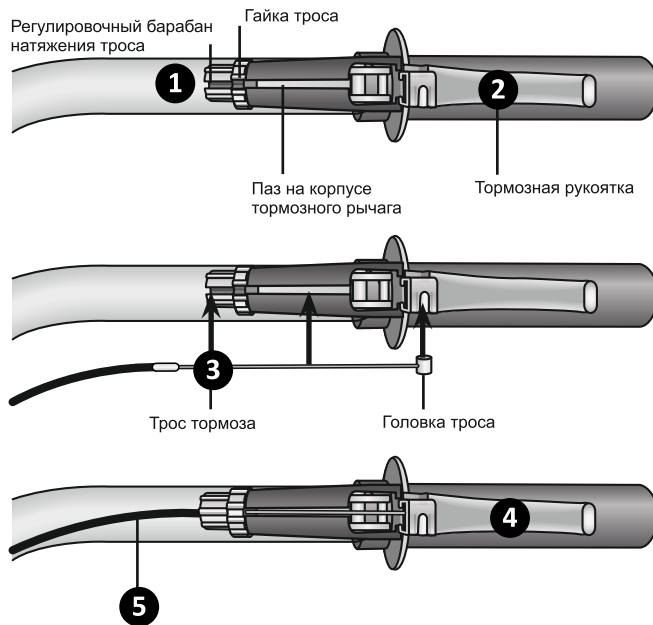

УСТАНОВКА ПЕРЕДНЕГО КОЛЕСА

Существует два типа фиксации переднего колеса: гаечный и быстросъемный.

Быстросъемными узлами могут комплектоваться как передние, так и задние колеса или только одно.

Важно! Некоторые шины имеют направленный протектор, поэтому при установке обратите внимание на соответствующую маркировку на боковине шин, или сравните направление рисунка протектора с установленной задней шиной.

Если у вас ободные тормоза (V-brake) для того, чтобы завести колесо понадобится предварительно расстегнуть тормоз.

УСТАНОВКА ПЕРЕДНЕГО КОЛЕСА С ГАЕЧНЫМ КРЕПЛЕНИЕМ

1. Расположите переднее колесо между штанами передней вилки таким образом, чтобы ось колеса легла внутрь пазов на нижних концах штанов вилки (дропаутах).

Примечание: если переднее колесо имеет дисковый тормоз, то дополнительно, когда вы вставляете ось колеса в вилку, вставьте диск (ротор) в паз на корпусе механизма (калипера) дискового тормоза, закрепленного на вилке.

Важно! Убедитесь, что колесо расположено максимально по центру относительно штанов вилки.

2. Установите на ось колеса шайбы и заведите их выступающие части внутрь специальных отверстий, расположенных на дропаутах вилки.

3. Установите на ось две осевые гайки. Затяните одну гайку частично, затем подтяните другую гайку. И так, действуя поочередно, надежно затяните обе гайки гаечным ключом. Убедитесь, что колесо расположено по центру, между штанами вилки.

4. Если колесо смещено от центра, ослабьте гайку оси с той стороны, которая имеет меньший зазор между шиной и вилкой, и рукой подтолкните колесо в центральное положение; придерживая колесо одной рукой, затяните гайку оси и проверьте снова. При необходимости повторите процедуру, чтобы убедиться, что колесо отцентрировано и надежно зафиксировано.

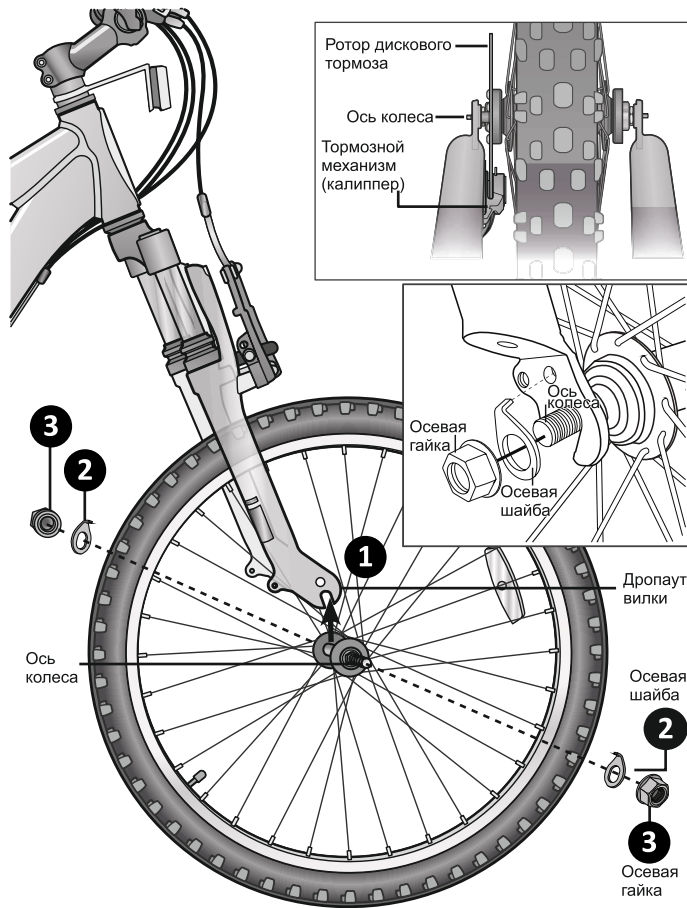

УСТАНОВКА БЫСТРОСЪЕМНОГО ПЕРЕДНЕГО КОЛЕСА

Важно! Убедитесь, что колесо расположено максимально по центру относительно штанов вилки.

ВАЖНО! Если колеса велосипеда оборудованы быстросъемным механизмом, необходимо перед каждой поездкой проверять его, с целью убедиться, что он полностью закрыт и колесо надежно закреплено.

Неправильная установка колеса с быстросъемным механизмом и неполное закрытие рычага механизма может привести к потере контроля над велосипедом и к серьезным травмам.

Убедитесь, что колесо правильно установлено и рычаг быстросъемного механизма расположен в положении «закрыто».

1. Некоторые шины имеют направленный протектор, поэтому при установке обратите внимание на соответствующую маркировку на боковине шин, или сравните направление рисунка протектора с установленной задней шиной.
 2. В коробке с деталями из упаковки велосипедов отыщите быстросъемный механизм.
 3. Открутите регулировочную гайку с оси механизма, снимите внешнюю пружину и вставьте ось механизма в отверстие в оси втулки колеса таким образом, чтобы рычаг быстросъемного механизма располагался на стороне велосипеда с противоположной от цепи стороны.
 4. Оденьте внешнюю пружину на ось механизма.
- Примечание: пружина имеет коническую форму. Малый конус должен быть направлен в сторону колеса (к центру оси).
5. Установите и немного закрутите регулировочную гайку на ось. Оставьте достаточно пространства, чтобы можно было завести колесо в дропауты вилки.
 6. Расположите переднее колесо между штаннами передней вилки таким образом, чтобы ось механизма легла внутрь пазов на нижних концах штанов вилки (дропаутах).

Примечание: если переднее колесо имеет дисковый тормоз, то дополнительно, когда вы вставляете ось колеса в вилку,

вставьте диск (ротор) в паз на корпусе механизма (калипера) дискового тормоза, закрепленного на вилке.

Важно! Убедитесь, что колесо расположено максимально по центру относительно штанов вилки.

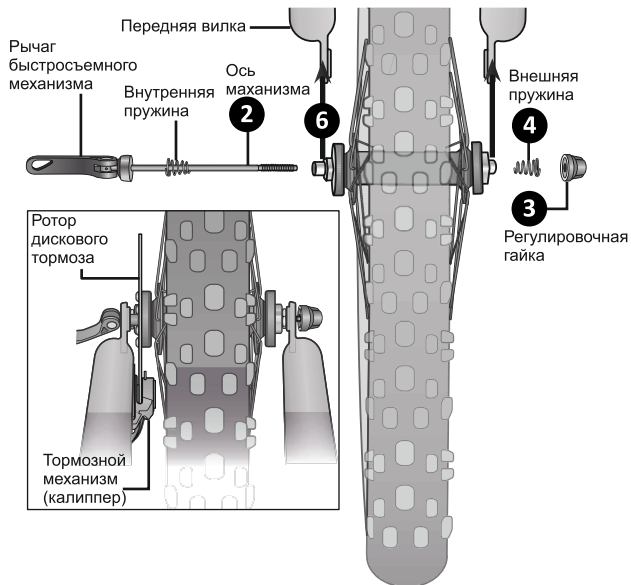

7. Переведите рычаг быстросъемного механизма в положение «Открыто» (рычаг вытянут вдоль оси). Возьмитесь одной рукой за рычаг, а второй - начните закручивать регулировочную гайку до появления сопротивления.
8. Попробуйте перевести рычаг быстросъемного механизма в положение «Закрыто» (перпендикулярно оси). Если механизм легко закрывается, откройте его и еще сильнее затяните регулировочную гайку. Если механизм закрывается

тяжело, откройте его и немного ослабьте регулировочную гайку и повторите попытку. Не пытайтесь затянуть механизм, поворачивая рычаг. Рычаг предназначен для закрытия, регулировочная гайка - для регулировки натяжения.

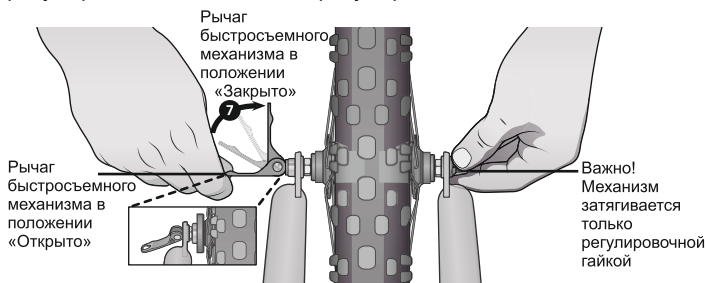

Важно! Вы должны почувствовать и запомнить сопротивление, когда вы закрываете рычаг быстрого съема механизма. Откройте и закройте рычаг, чтобы убедиться, что колесо надежно зафиксировано на месте.
9. Еще раз проверьте, что руль установлен перпендикулярно колесу. При необходимости, отрегулируйте его положение.

УСТАНОВКА СЕДЛА

Неправильно отрегулированная высота седла может повлиять на способность велосипедиста дотянуться до руля и педалей, что может привести к нежелательному движению, потере контроля и серьезным травмам. При регулировке седла следуйте этим рекомендациям. Всегда следите за тем, чтобы маркировка минимальной вставки подседельного штыря находилась ниже зажима и не была видна. Убедитесь, что зажим седла заблокирован и седло не двигается.

Существует два вида зажимов для седла: болтовой и быстроразъемный.

Рекомендуется добавить немного смазки ко всем резьбовым соединениям. В противном случае они могут со временем проржаветь и вы не сможете отрегулировать седло снова.

УСТАНОВКА СЕДЛА ПРИ ПОМОЩИ БОЛТОВОГО ЗАЖИМА

1. При помощи гаечного ключа (иногда применяется болт под шестигранник) соответствующего размера, ослабьте болт зажима и вставьте подседельный штырь в подседельную трубу.
2. Установите седло на подседельную трубу, отрегулируйте угол его наклона. Как правило устанавливается положение близкое к параллельному земле. Для двухподвесных велосипедов седло, устанавливается под небольшим углом, при котором передняя часть седла чуть ниже задней. Зафиксируйте седло на подседельном штыре ключом, последовательно затягивая гайки с обеих сторон.

Двигая седло с подседельной трубой вверх-вниз определите оптимальное положение, при котором велосипедист сможет легко доставать до руля и педалей и чувствовать себя комфортно.

Важно! Убедитесь, что метки минимальной вставки подседельного штыря не выходят за верхнюю часть зажима сиденья и не видны.

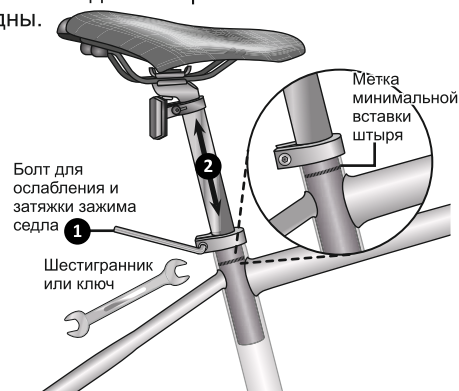

3. Затяните болт, чтобы зафиксировать подседельный штырь с седлом на месте.

4. Проверьте, что седло надежно зафиксировано и не двигается.

УСТАНОВКА СЕДЛА ПРИ ПОМОЩИ БЫСТРОРАЗЪЕМНОГО ЗАЖИМА

1. Разблокируйте рычаг быстроразъемного зажима и вставьте подседельный штырь в подседельную трубу.

2. Установите седло на подседельную трубу, отрегулируйте угол его наклона. Как правило устанавливается положение близкое к параллельному земле. Для двухподвесных велосипедов седло устанавливается под небольшим углом, при котором передняя часть седла чуть ниже задней. Зафиксируйте седло на подседельном штыре ключом, последовательно затягивая гайки с обеих сторон.

Двигая седло с подседельной трубой вверх-вниз определите оптимальное положение, при котором велосипедист сможет легко достать до руля и педалей и чувствовать себя комфортно.

Важно! Убедитесь, что метки минимальной вставки подседельного штыря не выходят за верхнюю часть зажима сиденья и не видны.

3. Закройте рычаг быстроразъемного зажима и зафиксируйте седло на месте. Если давления зажима не достаточно для удержания седла на месте, откройте рычаг. Возьмите одной рукой рычаг, а другой - регулировочную гайку, начните вручную затягивать регулировочную гайку до тех пор, пока не почувствуете некоторое сопротивление. Не пытайтесь затянуть зажим, поворачивая рычаг. Рычаг быстроразъемного зажима предназначен для закрытия, регулировочная гайка - для регулировки давления.

4. Попробуйте закрыть рычаг быстроразъемного зажима. Если он легко закрывается, откройте его и еще сильнее затяните регулировочную гайку. Если его слишком трудно закрыть,

откройте рычаг, немного ослабьте регулировочную гайку и снова повторите попытку.

Важно! Вы должны почувствовать и запомнить сопротивление, которое оказывает зажим при закрытии. Откройте и закройте рычаг, чтобы убедиться, что седло надежно зафиксировано на месте.

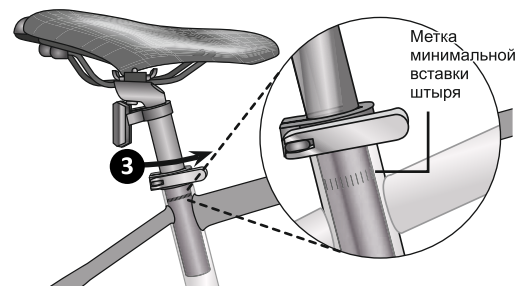

УСТАНОВКА ПЕДАЛЕЙ

Неправильное крепление педалей к шатунам может привести к обрыву резьбы педалей или шатунов и непоправимому повреждению. Визуально сопоставьте наклейки R и L на педалях со стороной велосипеда (иногда на шатунах могут размещаться соответствующие наклейки-подсказки). Перед первой поездкой, пожалуйста, убедитесь, что педали закреплены правильно.

Очень важно, чтобы педальный узел был собран и отрегулирован правильно.

1. Определите на какую сторону, какая педаль будет устанавливаться. Педаль с маркировкой R должна быть установлена на правую сторону (сторону со стороны цепи), педаль L - на левую сторону (противоположную от цепи).
2. Поместите резьбовую часть педали в отверстие с резьбой на шатуне.
3. Возьмитесь рукой за шпindel с резьбой на педали и медленно поверните его в правильном направлении. Для правой педали правильным является вращение по часовой стрелке, для левой - против часовой стрелки. Важно! Если Вы почувствуете сопротивление при вращении - остановитесь. Это может быть признаком того, что шпindel входит в отверстие под углом. Снимите педаль и повторите шаг 2.
4. Если шпindel входит в отверстие мягко, то воспользуйтесь тонким рожковым ключом на 15мм, чтобы затянуть его полностью.

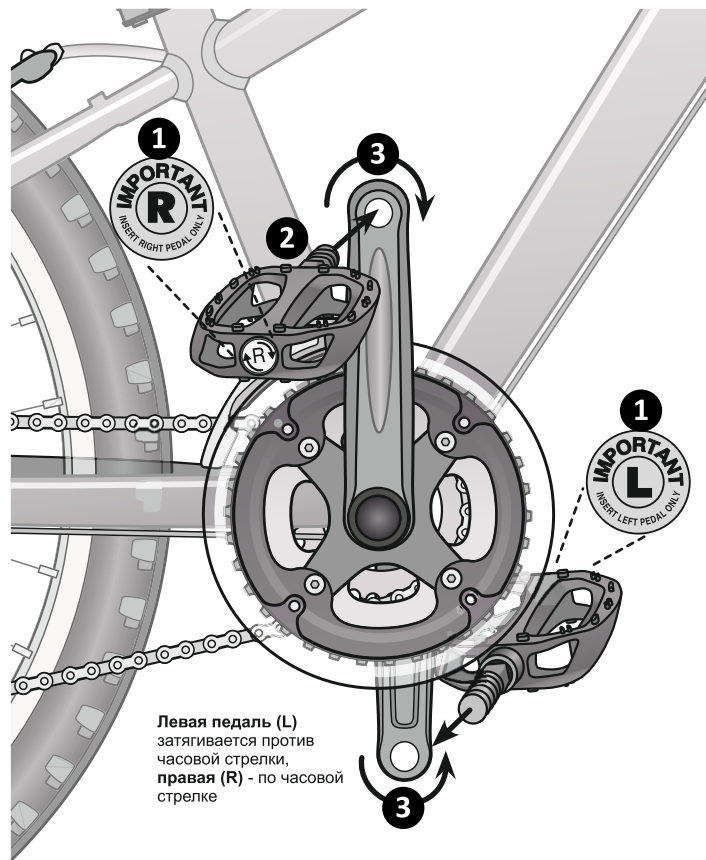

НАСТРОЙКА И РЕГУЛИРОВКА УЗЛОВ ВЕЛОСИПЕДА

После того, как ваш велосипед собран, необходимо проверить его настройки и, при необходимости, отрегулировать работу узлов. Также вам нужно будет время от времени подстраивать узлы велосипеда во время эксплуатации. В данном разделе показаны рекомендации по настройке и регулировке узлов велосипеда.

ИНСТРУМЕНТ ДЛЯ РЕГУЛИРОВКИ И НАСТРОЙКИ

В большинстве случаев для настройки велосипеда будут необходимы следующие инструменты:

- Крестовая отвертка
- Шестигранные ключи 2,5мм, 4мм, 6мм, 8мм
- Разводной ключ или отдельно ключи на 9мм, 10мм, 14мм, 15мм и 17мм (рожковые и торцевые)
- Плоскогубцы.

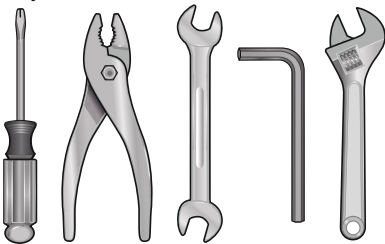

НАСТРОЙКА ТОРМОЗОВ

Неправильная установка и настройка тормозов может привести к невозможности остановить движение велосипеда и к вероятности получения травм. Перед использованием велосипеда убедитесь, что тормоза работают правильно.

НАСТРОЙКА ОБОДНЫХ ТОРМОЗОВ (на примере V-Brake)

КРЕПЛЕНИЕ ТОРМОЗНОГО ТРОСА К ДЕРЖАТЕЛЮ

1. Сожмите одной рукой оба тормозных рычага до соприкосновения тормозных колодок с ободом колеса.
2. Другой рукой потяните за тормозной трос и вставьте конец металлической направляющей дужки, через которую проходит трос в хомут дужки (держатель тормоза). На держателе есть специальный паз и отверстие для заведения и фиксации дужки.

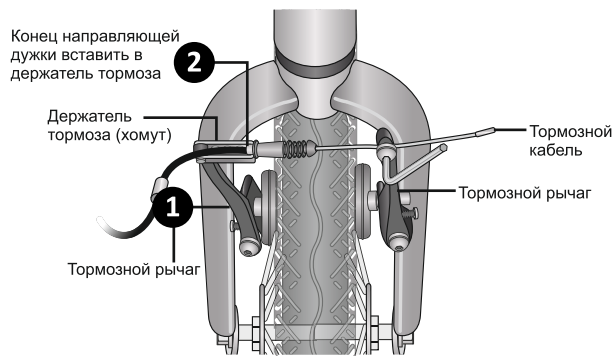

РЕГУЛИРОВКА ТОРМОЗНЫХ КОЛОДОК

3. Проверьте, что тормозной трос установлен в держатель и в тормозной рычаг. При помощи шестигранного ключа соответствующего размера ослабьте винт крепления троса настолько, чтобы тормозной трос мог свободно перемещаться.
4. Натяните тормозной трос, проходящий через винт крепления таким образом, чтобы левый тормозной рычаг приблизился к ободу и между колодкой и ободом образовался зазор около 1-3мм.

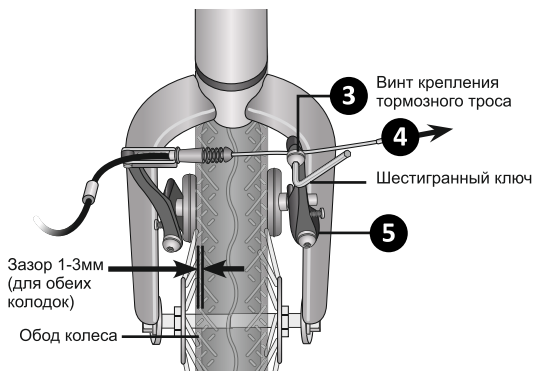

5. Переместите правый тормозной рычаг в сторону обода до тех пор, пока между тормозной колодкой и ободом не установится зазор около 1-3мм.

6. При помощи шестигранного ключа полностью затяните винт крепления тормозного троса. Не прикладывайте чрезмерного усилия, чтобы не раздавить трос.

Важно! Перед поездкой на велосипеде необходимо проверить работу тормоза. Если вы сжимаете тормозную рукоятку и один из рычагов движется больше, чем другой (или один рычаг вообще не движется), то значит, что тормоз не центрируется. Вам потребуется осуществить точную настройку тормоза. Для центровки тормозных колодок необходимо правильно установить положение тормозных колодок, отрегулировать тормозное давление рычагов и выставить зазоры между колодками и ободом. Возможно, понадобятся несколько регулировок.

РЕГУЛИРОВКА ПОЛОЖЕНИЯ ТОРМОЗНЫХ КОЛОДОК

Убедитесь, что обе тормозные колодки выровнены правильно. Если это не так, то используйте шестигранный ключ, чтобы ослабить достаточно для перемещения колодки болт фиксации колодки. Расположите колодку так, чтобы она

полностью, при контакте располагалась по центру обода. Снова затяните болт после правильного позиционирования колодки.



ЦЕНТРОВКА ТОРМОЗНЫХ КОЛОДОК

Приподнимите переднюю часть велосипеда и вращайте колесо. Внимательно посмотрите на зазор между ободом, тормозными колодками и вилкой. Если вы обнаружите, что зазор между ними не равномерен, это указывает на то, что колесо, тормозные колодки или и то и другое, не отцентрированы.

1. Если вы видите, что зазор между вилкой и колесом неравномерен, ослабьте гайки оси и отрегулируйте колесо до достижения центрального положения колеса между штанами вилки.



2. Если зазор между тормозными колодками и ободом колеса неравномерный, отрегулируйте положение тормозных колодок.

- При помощи крестообразной отвертки отрегулируйте давление прижимных пружин при помощи регулировочных винтов на тормозных рычагах с обеих сторон.

Примечание: Поворот винта по часовой стрелке отодвигает колодку от обода, против часовой стрелки - перемещает колодку к ободу.

- Начните с той стороны, где колодка находится ближе всего к ободу или которая при нажатии рукоятки тормоза движется неправильно. Поверните винт, чтобы переместить колодку к ободу или от него.

- Регулировку винтами следует производить небольшими шагами, от четверти до половины оборота винта. Затем проверять путем нажатия тормозной рукоятки три-четыре раза после каждой регулировки. Как только исчезнет заметное движение колодок при вращении винтов, вы достигли предела регулировки.

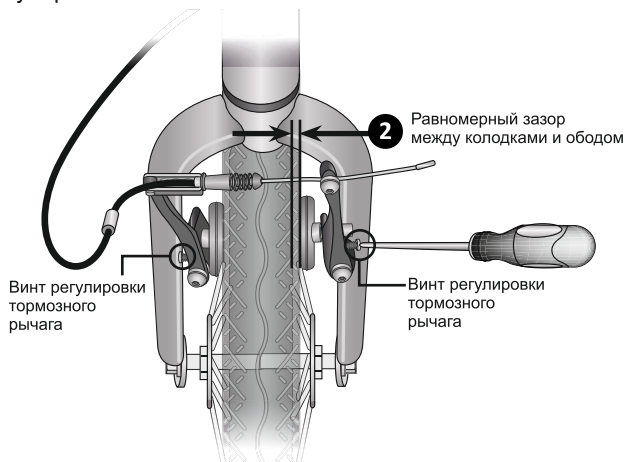

3. Нажмите и отпустите тормозную рукоятку, чтобы убедиться, что колодки отцентрированы.

4. При необходимости повторяйте шаги 1 и 2 до тех пор, пока тормозные колодки не будут отцентрированы и зазор между колодками и ободами не приблизится к 1-3мм с обеих сторон.

Примечание: Если у вас закончилась возможность регулировки с одной стороны, отрегулируйте винт с противоположной стороны. Если у вас закончилась регулировочная возможность на обоих винтах, сделайте небольшую регулировку тормозного троса. Регулировки должны быть сделаны с каждой стороны как можно более равномерно, чтобы предотвратить исчерпание возможности регулировки.

НАСТРОЙКА ДИСКОВОГО ТОРМОЗА

Внимание! Диск (ротор) дискового тормоза имеет острые края. Будьте осторожны. При вращении колеса не прикасайтесь к ротору или механизму (калипперу), чтобы избежать получения серьезной травмы.

Важно! Различные типы дисковых тормозов могут потребовать специальных регулировок, не описанных в данном разделе. Если вы не уверены в том, какие действия необходимо осуществить, обратитесь к квалифицированному велосипедному механику.

Перекус дискового тормоза может быть вызвана следующими причинами:

- Колесо не отцентрировано;
- Корпус калиппера смещен;
- Тормозные колодки не отцентрированы.

ЦЕНТРОВКА КОЛЕСА

Приподнимите переднюю часть велосипеда и вращайте колесо. Внимательно посмотрите на зазор между колесом и вилкой. Если вы обнаружите, что зазор между ними не равномерен, это указывает на то, что колесо не отцентрировано.

1. Если вы видите, что зазор между вилкой и колесом неравномерен, ослабьте гайки оси и отрегулируйте колесо

до достижения центрального положения колеса между штанами вилки.

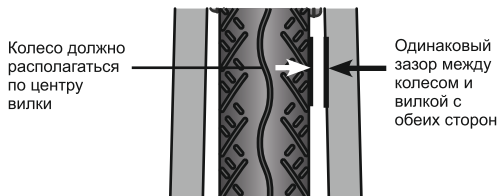

РЕГУЛИРОВКА ПОЛОЖЕНИЯ КАЛИППЕРА

1. При помощи шестигранного ключа 5мм ослабьте два центрирующих регулировочных винта. Отрегулируйте положение корпуса калипера до тех пор, пока зазор между диском (ротором) и внешней тормозной колодкой внутри калипера не станет 0,35-0,75мм. Плоскость ротора должна быть полностью параллельной плоскости колодок.

2. Затяните центрирующие регулировочные винты.

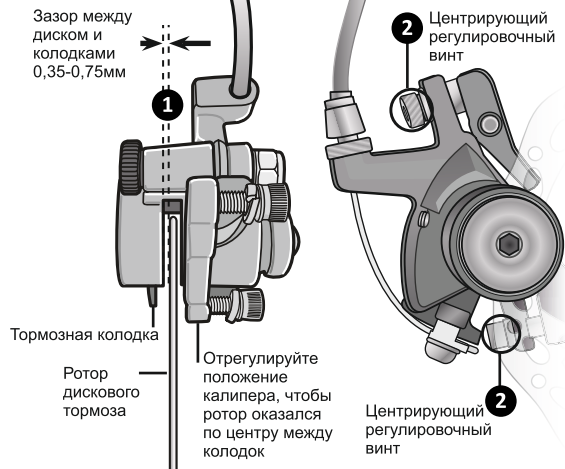

ЦЕНТРОВКА ТОРМОЗНЫХ КОЛОДОК

3. При помощи шестигранного ключа соответствующего размера (как правило это 5мм) отрегулируйте положение внутренней колодки калипера. Регулировочный винт внутренней колодки расположен со стороны колеса. Поворот винта по часовой стрелке перемещает колодку ближе дисковому ротору, против часовой стрелки - удаляет колодку от ротора.

4. Выставьте такое положение внутренней колодки, чтобы зазор между ней и ротором составил те же 0,35-0,75мм.

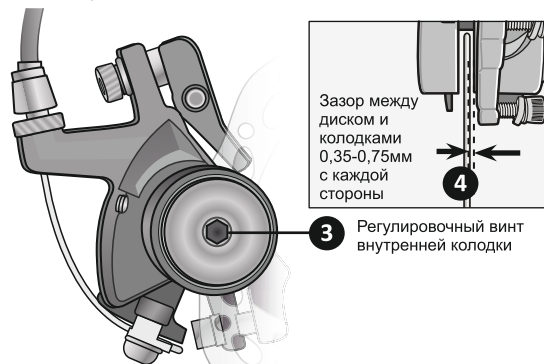

КРЕПЛЕНИЕ ТОРМОЗНОГО ТРОСА К КАЛИППЕРУ

Если регулировки на калипере не позволяют выставить нужные зазоры (пространство между колодками слишком большое или наоборот, слишком малое), то необходимо отрегулировать натяжение троса. Также, описанные ниже действия будут актуальны, если изначально тормозной трос не подключен к калиперу.

1. При помощи шестигранного ключа соответствующего размера ослабьте винт на тормозном рычаге.
2. Заведите в образовавшийся зазор под винтом тормозной кабель.

Закрутите регулировочные барабаны натяжения троса, расположенные на корпусе тормозной рукоятки и на входе троса в калипер.

3. Затяните винт на тормозном рычаге, фиксируя трос. Тормозной трос не должен «натягиваться» на рычаг.

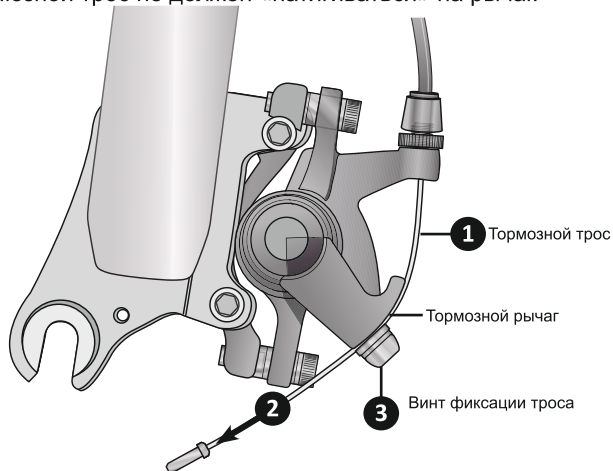

РЕГУЛИРОВКА НАТЯЖЕНИЯ ТОРМОЗНОГО ТРОСА

1. Убедитесь, что натяжение тормозного троса позволяет тормозной рукоятке на руле пройти примерно 1/3 хода до того, как тормозные колодки соприкоснутся с дисковым ротором.

Если трос растянулся или соскользнул, снова отрегулируйте натяжение тормозного троса.

2. На корпусе калипера или на корпусе рукоятки слегка ослабьте стопорную гайку, которая находится рядом с регулировочным барабаном.

3. Поверните регулировочный барабан, чтобы отрегулировать натяжение троса. Поворот по часовой стрелке ослабит натяжение троса, против часовой стрелки - увеличит натяжение троса.

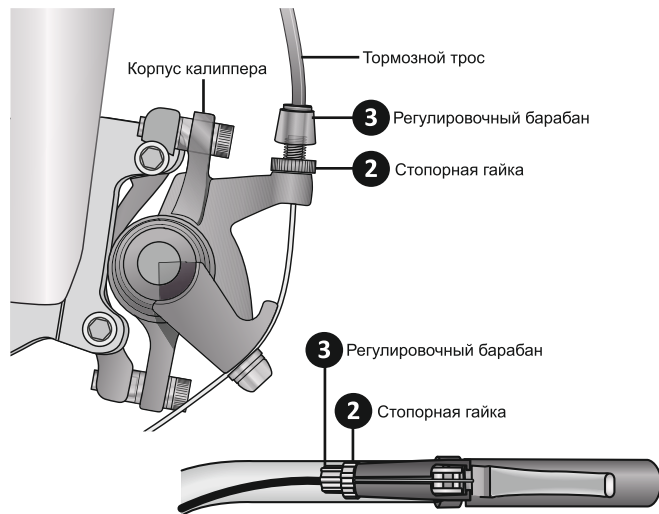
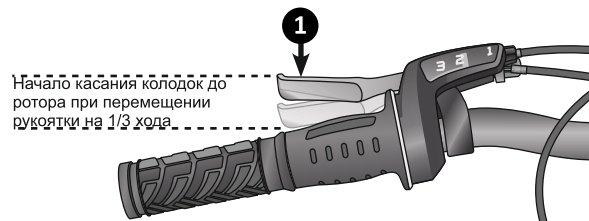

4. Еще раз проверьте, что натяжение тормозного троса позволяет тормозной рукоятке пройти около 1/3 хода до того, как тормозные колодки соприкоснутся с дисковым ротором. Когда вы получите необходимое натяжение троса, затяните стопорную гайку.

Дисковый тормоз правильно отрегулирован когда:

- Тормозные колодки не касаются дискового ротора, когда тормоз не активирован;
- При отпускании тормозной рукоятки обе тормозные колодки равномерно отходят от дискового ротора;
- При торможении тормозные колодки соприкасаются с дисковым ротором до того, как тормозная рукоятка достигнет примерно 1/3 хода до руля.

После регулировки тормоза сожмите тормозную рукоятку как можно сильнее несколько раз повторно проверьте, отцентрировано ли колесо и тормозные колодки. При необходимости повторите регулировку тормозов.

НАСТРОЙКА СИСТЕМЫ ПЕРЕКЛЮЧЕНИЯ СКОРОСТЕЙ

Несмотря на то, что передний и задний переключатели проходят первоначальную регулировку на заводе, вам нужно будет проверить и, при необходимости, перенастроить оба переключателя перед поездкой на велосипеде. Для настройки необходимо, чтобы заднее колесо было поднято над поверхностью.

НАСТРОЙКА ЗАДНЕГО ПЕРЕКЛЮЧАТЕЛЯ

1. Переведите правый рулевой переключатель (шифтер) на самую высокую передачу, цепь при этом сзади на кассете нужно поместить на самую малую звезду. При наличии переднего переключателя - установите самую высокую передачу (цепь на самой большой звезде спереди).
2. При помощи отвертки, вращая винт регулировки верхнего предела (имеет маркировку H), необходимо добиться того, чтобы направляющий ролик заднего переключателя находился в одной вертикальной плоскости с самой малой звездой.
3. Последовательно переключайте передачи на правом шифтере вниз, вращая педали следите за тем, чтобы каждое переключение происходило плавно и быстро. При необходимости воспользуйтесь точной настройкой для каждой

передачи. Точная настройка осуществляется регулировочным барабаном на заднем переключателе. Поворот барабана по часовой стрелке ослабит натяжение троса и отодвинет цепь от колеса, в то время как поворот против часовой стрелки увеличит натяжение троса и направит цепь к колесу.

4. Переведите шифтер на первую передачу, цепь сзади расположите на самой большой звезде. При этом спереди, при наличии переднего переключателя, цепь должна находиться на самой малой звезде (первая передача на левом шифтере).

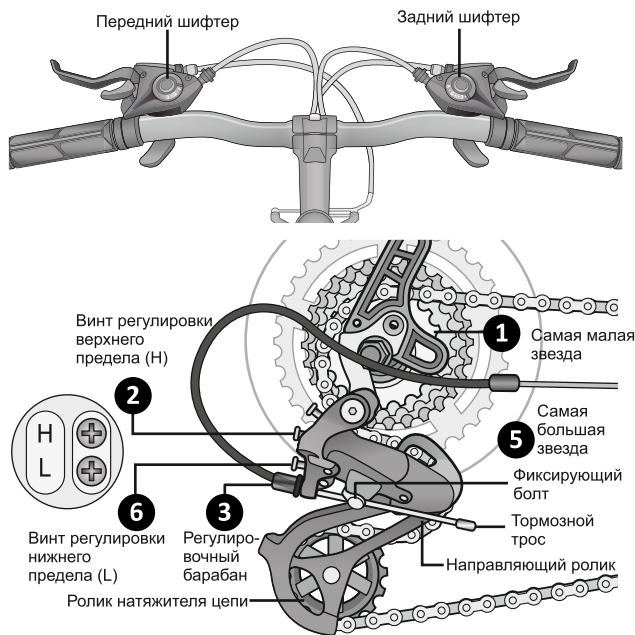

- При помощи отвертки, вращая винт регулировки нижнего предела (имеет маркировку L), необходимо добиться того, чтобы направляющий ролик заднего переключателя находился в одной вертикальной плоскости с самой большой звездой.
- Последовательно переключайте передачи вверх-вниз, проверяя, чтобы цепь плавно сменяла звезду. Может потребоваться несколько попыток, прежде чем задний переключатель будет отрегулирован должным образом.

НАСТРОЙКА ПЕРЕДНЕГО ПЕРЕКЛЮЧАТЕЛЯ

Не рекомендуется эксплуатировать велосипед, на котором передачи не переключаются должным образом. Не соблюдение надлежащих регулировок может привести к непоправимому повреждению велосипеда и/или к травмам.

Никогда не переключайте передачи во время движения стоя или под большой нагрузкой, а также не перемещайте педали назад сразу после переключения передач. Это может привести к заклиниванию цепи и серьезным повреждениям велосипеда и/или велосипедиста.

- Переведите оба рулевых переключателя (шифтера) на минимальную передачу - цепь должна при этом находиться на самой малой звезде спереди и на самой большой - сзади.
- Отсоедините трос от переднего переключателя ослабив болт фиксации троса (для этого понадобится шестигранный ключ соответствующего размера или, в некоторых случаях, рожковый ключ на 9мм).
- Проверьте положение переднего переключателя по двум параметрам: а. Переключатель должен быть параллелен самой большой звезде системы. б. Если вручную оттянуть передний переключатель до максимального положения, зазор между переключателем и самой большой звездой системы должен составлять 1-3мм. На некоторых новых переключателях производитель клеит специальную наклейку, позволяющую быстро оценить соответствие зазора.
- При нахождении цепи на самой малой звезде спереди и на самой большой звезде сзади, отрегулируйте положение

рамки переключателя отверткой, вращая специальный винт регулировки нижнего предела (маркировка L рядом с винтом на корпусе переднего переключателя). Цепь должна проходить через рамку переключателя максимально близко к внутренней (ближайшей к раме) стенке рамки, при этом не касаясь ее при вращении педалей.

5. Закрутите рукой регулировочный барабан натяжения троса, находящийся на руле на корпусе левого шифтера. Проденьте конец троса в специальный паз на переднем переключателе, немного натяните его рукой и затяните болт фиксации троса. Не прикладывайте чрезмерного усилия, чтобы не раздавить трос.

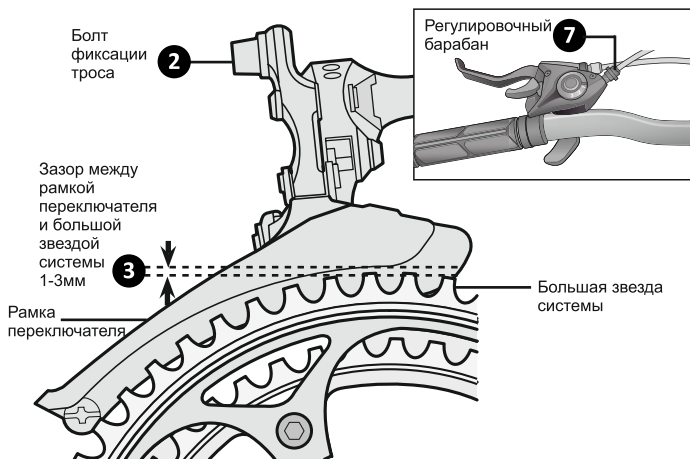

- Переведите шифтер в положение максимальной передачи. Вращайте педали. Если цепь не может перейти на самую большую звезду системы, при помощи отвертки поворачивайте винт верхнего предела (маркировка H) с шагом по 1/4 оборота за раз против часовой стрелки, пока цепь не войдет в зацепление с большой звездой.

Если же цепь соскакивает с самой большой звезды в сторону педали, вам нужно поворачивать винт верхнего предела с шагом 1/4 оборота по часовой стрелке, пока цепь не перестанет спадать.

При нахождении цепи на самой большой звезде спереди и на самой малой звезде сзади рамка переднего переключателя должна располагаться таким образом, чтобы между цепью и внутренней стенкой рамки (самой удаленной от рамы частью рамки) был минимальный зазор, при этом при вращении педалей цепь не касалась рамки.

7. Переключайте передачи переднего переключателя последовательно вверх-вниз шифтером. Если при переключении возникают трудности с переходом на более высокую передачу, то необходимо увеличить натяжение цепи. Сделать это можно при помощи регулировочного барабана, расположенного на корпусе левого шифтера. Вращение барабана против часовой стрелки увеличит натяжение троса и направит цепь от рамы. Вращение по часовой стрелке - ослабит натяжение троса и направит цепь в сторону рамы.

РЕГУЛИРОВКА РУЛЯ

Возможности регулировки положения руля зависит от того, какой вынос руля используется.

РЕГУЛИРОВКА РУЛЯ С ВЫНОСОМ С ВЕРТИКАЛЬНЫМ ШТЫРЕМ

1. Встаньте перед велосипедом лицом к рулю и зажмите переднее колесо между вашими ногами.
2. При помощи шестигранного ключа соответствующего размера ослабьте болт крепления выноса, расположенный в торце, в верхней части выноса.

Перемещайте руль влево-вправо до тех пор пока он не выровняется относительно переднего колеса.

Вы также можете отрегулировать также высоту руля увеличивая или уменьшая степень погружения вертикального штыря внутрь рулевой колонки. Пределы регулировки

высоты ограничены специальной маркировкой на штыре выноса. Метка минимальной вставки выноса не должна быть видна над верхней кромкой рулевой колонки.

3. Затяните болт крепления выноса и убедитесь, что руль крепко зафиксирован и не двигается независимо от колеса.

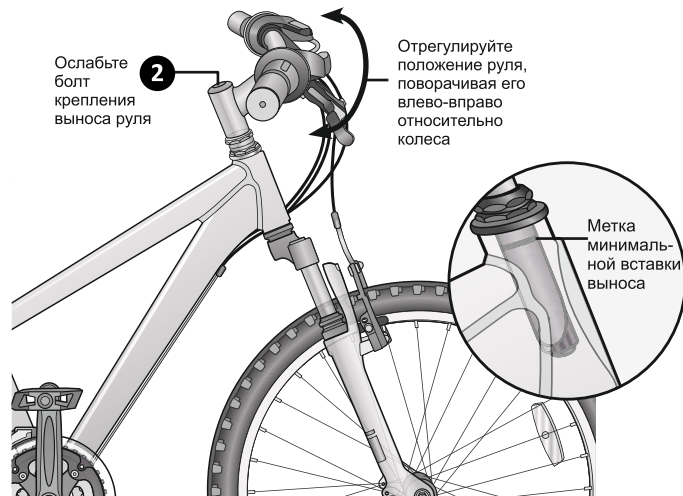

РЕГУЛИРОВКА РУЛЯ С ЗАЖИМНЫМ ВЫНОСОМ

1. Встаньте перед велосипедом лицом к рулю и зажмите переднее колесо между вашими ногами.
2. При помощи шестигранного ключа соответствующего размера ослабьте болты крепления зажима выноса и, перемещая руль влево-вправо, выровняйте руль относительно колеса.

Примечание: Высота руля на велосипедах с зажимным \ выносом не изменяется. Если такая необходимость возникает - решается заменой выноса и/или руля на экземпляры с большими подъемами.

3. Затяните болт крепления выноса и убедитесь, что руль крепко зафиксирован и не двигается независимо от колеса.

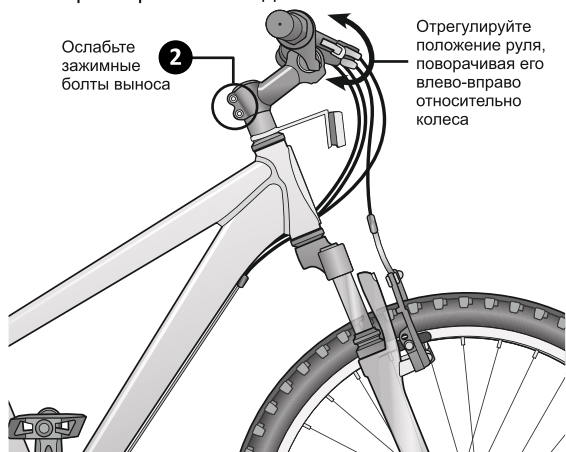

РЕГУЛИРОВКА УГЛА НАКЛОНА РУЛЯ (для всех типов)

1. Используя шестигранный ключ соответствующего размера (на некоторых моделях понадобится гаечный ключ) ослабьте болт(ы) крепления руля на выносе.

2. Поверните руль в нужное положение.

3. Убедитесь что руль расположен по центру рамы и переднего колеса. Присядьте на седло и проверьте удобство и досягаемость до рукояток шифтеров и тормозов.

4. Затяните болт(ы) крепления руля и убедитесь, что руль надежно закреплен и не движется.

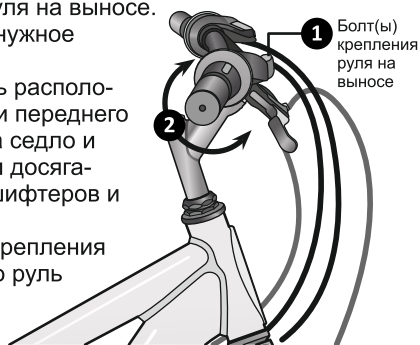

РЕГУЛИРОВКА РУЛЕВОЙ КОЛОНКИ

Рулевая колонка представляет собой набор деталей, соединяющих переднюю вилку и рулевой стакан рамы. Это узел, который позволяет вилке вращаться.

Существует два типа рулевых колонок: резьбовые и безрезьбовые.

РЕГУЛИРОВКА РЕЗЬБОВОЙ РУЛЕВОЙ КОЛОНКИ

Типовая резьбовая рулевая колонка состоит из двух чашек, которые вставляются в верхнюю и нижнюю части рулевого стакана. Внутри этих двух чашек находятся подшипники, которые обеспечивают низкий фрикционный контакт между чашкой и вилочным штырем. Рулевой стакан (головная труба) - это короткая труба рамы, расположенная в передней части, через которую проходит связь от руля к передней вилке и колесу.

Регулировка колонки необходима, если колонка расшатана (шаткая) или слишком жесткая (туго вращается руль).

Примечание: одной из причин жесткости может быть износ или повреждение подшипников. В этом случае, возможно, потребуется замена деталей.

Выполните следующие проверки, чтобы определить, есть ли проблемы в колонке:

1. Тряска:жмите передний тормоз и толкните руль вперед и назад. Если вы ощущаете или слышите стук или лязг, это означает, что колонка ослаблена.

Важно! Если вилка амортизирующая, то следует быть внимательным, так как звуки и люфт может быть не связан с колонкой, а исходить от амортизаторов вилки.

2. Жесткость: приподнимите переднюю часть рамы так, чтобы переднее колесо оторвалось от земли. Руль и колесо должны заваливаться в ту или иную сторону. Если есть сопротивление и руль с колесом самостоятельно не поворачивается, значит рулевая колонка зажата (тугая).

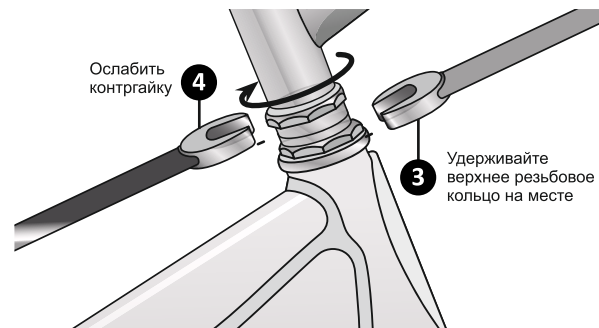

6. Затяните контргайку и проверьте, нет ли шаткости (люфта) или жесткости в рулевой колонке.

Повторяйте шаги 3-6 до тех пор, пока в колонке не исчезнет неисправность.

Если люфт в рулевой колонке не исправляется этими регулировками, обратитесь к квалифицированному велосипедному механику.

3. Уприте переднее колесо в землю. При помощи разводного или гаечного ключа соответствующего размера удерживайте верхнее резьбовое кольцо колонки на месте.

4. Ослабьте контргайку по часовой стрелке примерно на 1/32 оборота.

Примечание: Переднее колесо должно быть направлено прямо для калибровки.

5. Вручную завинтите верхнее резьбовое кольцо до тех пор, пока подшипники не начнут блокироваться. Затем выкрутите обратно верхнее резьбовое кольцо примерно на 1/8 оборота.

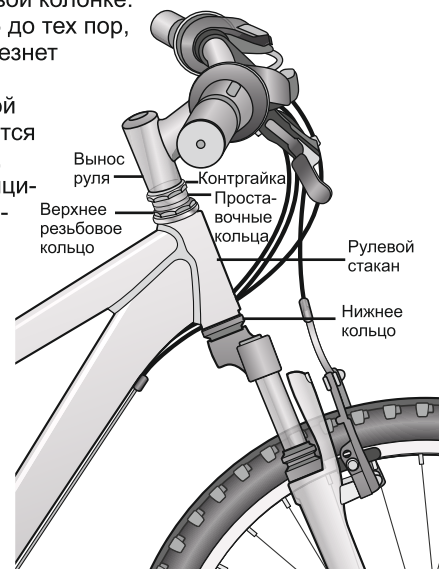

РЕГУЛИРОВКА БЕЗРЕЗЬБОВОЙ РУЛЕВОЙ КОЛОНКИ

Безрезьбовые колонки аналогичны резьбовым, они используют два комплекта подшипников и чашек. Но, в отличие от резьбовой колонки, безрезьбовая не имеет верхнего резьбового кольца и не использует резьбовую трубку рулевого управления. Вместо этого трубка рулевого управления проходит от вилки через рулевой стакан и выше колонки и удерживается на месте зажатым сверху выносом руля.

Проведите следующие проверки, чтобы определить есть ли люфт или зажатость рулевой колонки:

1. Тряска: Зажмите передний тормоз и толкайте руль вперед и назад. Если вы ощущаете стук и лязг, это означает что рулевая колонка ослаблена.

Важно! Если вилка амортизирующая, то следует быть внимательным, так как звуки и люфт может быть не связан с колонкой, а исходить от амортизаторов вилки.

2. Жесткость: приподнимите переднюю часть рамы так, чтобы переднее колесо оторвалось от земли. Руль и колесо должны заваливаться в ту или иную сторону. Если же есть сопротивление и руль с колесом самостоятельно не поворачивается, значит рулевая колонка зажата (тугая).



1. Ослабьте болт верхней крышки и снимите верхнюю крышку.

Важно! Не разбирайте рулевую колонку и не ослабляйте какие-либо детали. Убедитесь что конец вилки находится на земле или придержите вилку свободной рукой, так как только вы ослабите верхнюю крышку, вилка в сборе может выпасть из рамы.

2. Убедитесь, что зазор между верхней частью вилочного штока и верхней частью выноса руля составляет 3-5мм.

Если зазор не правильный, добавьте или удалите проставки до тех пор, пока зазор не станет нужным. Штырь должен давить на проставки, чтобы отрегулировать подшипники. Если зазор правильный, то установите верхнюю крышку на место и затяните болт верхней крышки до тех пор, пока он не будет плотно прилегать. Не затягивайте слишком сильно.

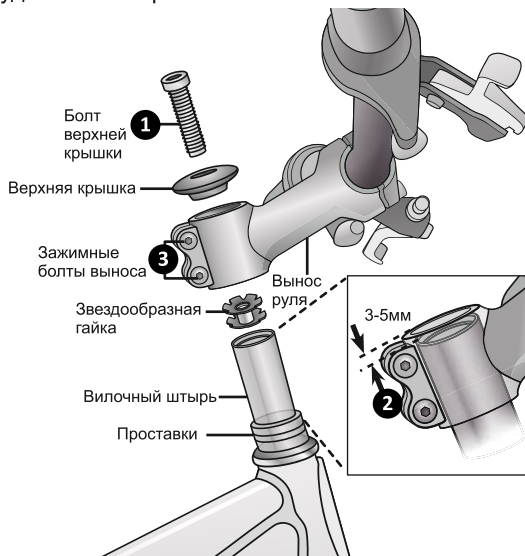

3. Слегка ослабьте зажимные болты Выноса. Вынос, вероятно, не будет двигаться, но убедитесь, что вынос остается выровненным относительно вилки и колеса.

4. Установите и затяните верхнюю крышку болтом на 1/4-1/2 оборота болта и проверьте, нет ли люфта в колонке. Если в колонке все еще есть люфт, то поверните болт верхней крышки еще на 1/4-1/2 оборота. Повторите этот процесс до тех пор, пока люфт не исчезнет.

5. Приподнимите переднее колесо велосипеда и если колесо не двигается свободно слева направо, то болт верхней крышки слишком затянут. Если это так, поверните болт верхней крышки немного назад.

6. Повторяйте шаги 3 4 до тех пор, пока в колонке не исчезнет люфт. Если люфт не удается исправить при помощи данных регулировок, обратитесь за ремонтом к квалифицированному велосипедному механику.

ЭКСПЛУАТАЦИЯ

Несоблюдение всех местных и государственных правил и законов, касающихся использования велосипедов, а также рекомендаций по технике безопасности, содержащихся в данном руководстве, может привести к серьезным травмам. Всегда соблюдайте все местные и государственные правила и законы, касающиеся использования велосипедов, следуйте рекомендациям по технике безопасности, приведенным в данном руководстве, и руководствуйтесь здравым смыслом при езде на велосипеде. Всегда проводите предварительную проверку состояния велосипеда перед поездкой.

ТОРМОЖЕНИЕ



ВНИМАНИЕ!

- Если применять передний тормоз слишком быстро и сильно, переднее колесо может заблокироваться, что

может привести к опрокидыванию или потере велосипедистом возможности управления, влекущее аварию. - Роторы дискового тормоза нагреваются во время использования и могут привести к ожогу при контакте. Не прикасайтесь к дисковым роторам, когда они горячие. Дайте им остыть перед контактом.

Ручные тормоза имеют отдельные рукоятки на руле для управления передним и задним тормозами. Рукоятка переднего тормоза расположена на левой стороне руля, а рукоятка заднего тормоза - на правой стороне руля.

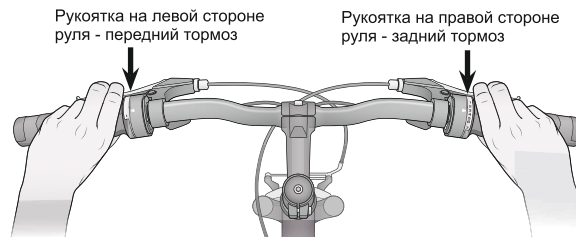

Вы можете управлять тормозами по отдельности или обоими вместе, однако будьте осторожны и внимательно следите за блокировкой передних тормозов. Следуйте следующим рекомендациям:

- Применяя оба тормоза одновременно, слегка смещайте вес тела назад, чтобы компенсировать тормозное усилие.
- По мере изменения рельефа местности гонщик должен практиковаться и учиться тому, как велосипед будет вести себя на новой местности или при изменении погоды. Один и тот же велосипед будет реагировать по-разному, если дорожное покрытие мокрое или если на дороге есть гравий и т.д.
- Всегда проверяйте тормоза и убедитесь, что у вас хорошая реакция и вы чувствуете себя комфортно. Если условия езды слишком сложные (например, бездорожье) и вы не уверены, спешите пройти сомнительный участок прежде чем снова ехать.

- Помните, что когда вы нажимаете на тормоза, ваш вес будет стремиться переместиться вперед, а колеса захотят заблокироваться.

ПЕРЕКЛЮЧЕНИЕ ПЕРЕДАЧ



ВНИМАНИЕ!

Неправильное переключение передач может привести к заклиниванию или спаду цепи, что может привести к потере контроля и серьезным травмам. Всегда проверяйте, что цепь полностью переключилась на нужную передачу, прежде чем интенсивно крутить педали. Избегайте переключения стоя на педалях или под нагрузкой.

Рекомендации по правильному переключению:

- Крутите педали с небольшим давлением и перемещайте рычаг переключения передач по одной передаче за раз, гарантируя, что цепь полностью переключилась в эту передачу, прежде чем применять большее давление на педали.
- Для велосипедов с 3 передними звездами избегайте «перекоса» цепи, которая представляет собой положение, когда цепь находится на самых малых звездах и сзади и спереди или на самых больших звездах и сзади и спереди. Эти положения ставят цепь под крутым углом и могут вызвать преждевременный износ трансмиссии. Велосипеды с 3 передними звездами имеют достаточно передач, чтобы эти критические сочетания можно было не использовать.
- Если комфортно ездить только на одной передаче - это вполне нормально и допустимо.
- Переключайте передачи только во время движения вперед и сидя. Во время переключения постарайтесь уменьшить давление на педали.
- После успешного переключения можно интенсивно крутить педали, если в этом есть необходимость.
- При резком нажатии педалей во время переключения передач цепь может пророскочить, а передаче не включиться.

- На велосипедах с переключателями передач следует избегать обратного хода, так как цепь может заклинить и привести к нестабильности велосипеда.

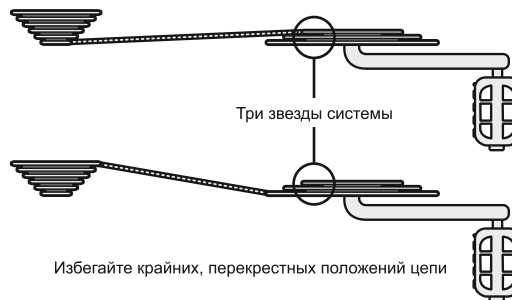

ИСПОЛЬЗОВАНИЕ ЗАДНЕГО ПЕРЕКЛЮЧАТЕЛЯ

Шифтер заднего переключения передач (правый) будет иметь индикацию, которая читается либо от низкого до высокого уровня, либо имеет серию цифр от 1 и выше. Низкая или «1» - это самая низкая передача. Она используется для более медленной езды, подъема на холм или для облегчения педалирования. Рекомендуется начинать движение с этой передачи и двигаться по мере увеличения скорости и по мере необходимости или удобства.

ИСПОЛЬЗОВАНИЕ ПЕРЕДНЕГО ПЕРЕКЛЮЧАТЕЛЯ

Примечание: Не все модели имеют передний переключатель передач. Шифтер переднего переключателя (левый) будет иметь индикацию, которая читается либо от низкого до высокого уровня, либо имеет серию чисел от 1 и выше. Низкая или «1» - это самая низкая передача. Передний шифтер действует также, как и задний, но переключение между передачами больше. Это означает, что один сдвиг на заднем переключателе приведет к незначительному изменению скорости движения педалей, но один сдвиг на переднем шифтере будет большим изменением скорости движения педалей. Думайте о передачах на переднем шифтере, как о

диапазоне: низкий, средний и высокий. Низкий уровень используется для более медленной езды, подъема на холм или для облегчения педалирования. Рекомендуется начинать на этой передаче и двигаться по передачам вверх по мере увеличения скорости, по мере необходимости или удобства.

ИСПОЛЬЗОВАНИЕ ШИФТЕРОВ ТРИГГЕРНОГО ТИПА

Шифтер заднего переключателя: используйте указательный палец для переключения на более высокую передачу, а большой палец - для переключения на более низкую передачу.

Шифтер переднего переключателя: используйте указательный палец, чтобы переключаться на более низкую передачу, и большой палец, чтобы переключиться на более высокую передачу.

ИСПОЛЬЗОВАНИЕ ШИФТЕРОВ ВРАЩАЮЩЕГОСЯ ТИПА

Поворачивайте область рукоятки руля, ближайшую к индикации передач, на нужный уровень передачи.

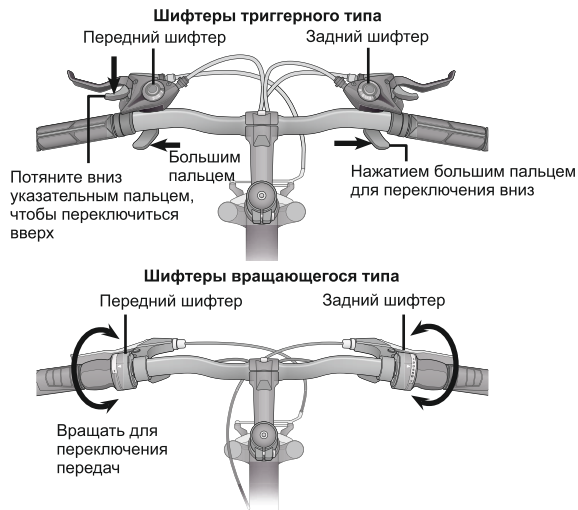

БЕЗОПАСНОСТЬ

Чтобы снизить риск кражи велосипеда следуйте следующим рекомендациям:

- Выпишите серийный номер велосипеда, расположенный снизу рамы.
- Приобретите высококачественный велосипедный замок, который сможет противостоять ножовкам и болторезам.
- Всегда пристегивайте велосипед к неподвижному предмету, если он остается без присмотра. Имейте в виду, что отдельные части велосипеда могут быть сняты. Чаще всего, если вы фиксируете только колесо или только раму, другие части могут быть сняты с велосипеда. Хотя невозможно зафиксировать все части, рекомендуется запереть основные компоненты, если это возможно.
- Используйте замок, который достаточно длинный, чтобы зафиксировать раму и оба колеса, если это возможно. Некоторые модели с быстросъемными передними колесами позволяют разместить переднее колесо рядом с рамой, чтобы можно было использовать меньший замок для блокировки всех 3 компонентов.
- Имейте в виду, что быстросъемный подседельный штырь может быть украден. Рекомендуется снять подседельный штырь и седло и носить его с собой, если вы считаете, что это представляет собой риск.

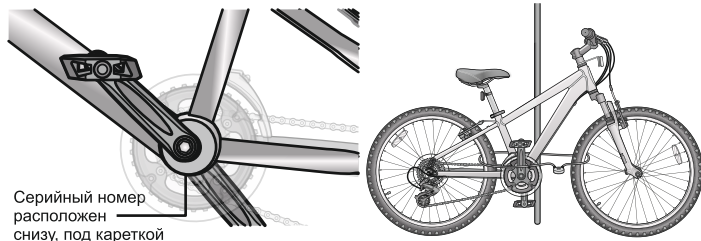



ВНИМАНИЕ!

Отсутствие технического обслуживания велосипеда или его ненадлежащее проведение может привести к критической неисправности деталей и серьезным травмам. Правильное техническое обслуживание имеет решающее значение для производительности и безопасной эксплуатации велосипеда.

• Рекомендуемые интервалы и потребность в смазке и техническом обслуживании могут варьироваться в зависимости от условий, в которых находится велосипед. Всегда проверяйте велосипед и проводите необходимое техническое обслуживание перед каждым использованием велосипеда.

Этот раздел содержит важную информацию по техническому обслуживанию и поможет вам определить правильный порядок действий, который следует предпринять, если у вас действительно возникли проблемы с эксплуатацией велосипеда.

Правильное регулярное техническое обслуживание вашего нового велосипеда обеспечит:

- Плавность хода
- Более высокий ресурс компонентов
- Более безопасную езду
- Снижение эксплуатационных расходов.

БАЗОВОЕ ТЕХНИЧЕСКОЕ ОБСЛУЖИВАНИЕ

Следующие мероприятия помогут вам сохранять ваш велосипед в течение многих лет для приятных поездок:

- Для окрашенных рам протирайте поверхности от пыли и удалите все простые загрязнения сухой тканью. Для очистки протирайте влажной тканью, смоченной в мягкой моющей смеси. Затем высушите тряпкой и отполируйте автомобиль-

ным или мебельным воском. Используйте мыло и воду для очистки пластиковых деталей и резиновых шин. Хромированные части велосипедов следует протирать защитной жидкостью от ржавчины.

- Храните велосипед под навесом. Не оставляйте его под дождем или под воздействием агрессивной среды.
- Прогулки на пляже или в прибрежных районах подвергает ваш велосипед воздействию соли, которая очень агрессивна. Чаще мойте велосипед и протирайте или опрыскивайте все неокрашенные детали антикоррозийной обработкой. Убедитесь, что ободы колес сухие, чтобы не повлиять на эффективность торможения. После дождя высушите велосипед и нанесите антикоррозийную обработку. Если втулки колес и подшипники каретки вашего велосипеда были погружены в воду, их следует вынуть и снова смазать. Это предотвратит ускоренный износ подшипников.
- Если краска поцарапалась или образовались сколы на металле, используйте краску для подкраски, чтобы предотвратить образование ржавчины. Прозрачный лак для ногтей также можно использовать в качестве профилактической меры.
- Регулярно прочищайте и смазывайте все движущиеся части, подтягивайте резьбовые соединения и тросы, вносите необходимые коррективы в работу узлов.

ГРАФИК СМАЗКИ УЗЛОВ ВЕЛОСИПЕДА

Узел велосипеда	Смазочный материал	Способ смазки
Еженедельно		
Цепь	Цепная смазка	Кистью или направленной струей
Тормозные калипперы	Масло	Три капли из масленки
Тормозные рукоятки	Масло	Две капли из масленки
Трещетка или кассета	Масло	Две капли из масленки
Переключатели скоростей	Легкое масло или специальная смазка	Все точки поворота должны быть смазаны (особенно в дождливых или грязевых условиях). Вытрите излишки масла.
Тормозные тросы	Смазка на основе лития	Выньте кабель из корпуса. Смазать смазкой всю длину. Сотрите излишки смазки с других поверхностей
Точки поворота рукояток и калиппера	Легкое масло	Две-три капли из масленки
Тросы трансмиссии	Тонкий слой смазки	Очистить и смазать по всей длине
Ежегодно		
Каретка	Литиевая смазка	Разобрать
Педали	Литиевая смазка	Разобрать
Подшипники втулок колес	Литиевая смазка	Разобрать
Рулевая колонка	Литиевая смазка	Разобрать
Подседельный узел	Литиевая смазка	Разобрать

Примечание: частота технического обслуживания должна увеличиваться при использовании во влажных или пыльных условиях. Не переусердствуйте со смазкой. Удаляйте излишки смазки для предотвращения накопления грязи.

Никогда не используйте обезжириватель для смазки цепи (WD-40).

ТЕХНИЧЕСКОЕ ОБСЛУЖИВАНИЕ ДЕТАЛЕЙ ВЕЛОСИПЕДА

Шины

Частота: Проверяйте и поддерживайте перед каждой поездкой

Проверить	Действия	Техническое обслуживание
Подкачка шин	Проверить давление шин	Накачайте шину до рекомендованного давления, указанного на боковой стенке шины
	Проверьте правильность установки бортов шины во время накачки или переоборудования	Уменьшите давление воздуха в камере шины и установите борт на место.
	Вращайте колесо и проверьте, чтобы вращение/было плавным и ровным.	Ослабьте гайку(и) оси и отрегулируйте ее до тех пор, пока она не будет правильно установлена. Если подшипники втулки нуждаются в ремонте, обратитесь в сервис
Протектор	Проверьте, нет ли признаков чрезмерного износа, проплешин или порезов и повреждений	Замените шину
Вентили	Убедитесь, что крышки вентиляей установлены, а сами вентили не загрязнены.	Очистить вентили от грязи

Колеса

Частота: Проверяйте и поддерживайте перед каждой поездкой

Проверить	Действия	Техническое обслуживание
Обода колес	Проверить нет ли грязи и жира	Используйте чистую тряпку или промойте с мылом, промойте и высушите на воздухе.
Колеса	Убедитесь, что колеса надежно закреплены, а гайки и оси плотно затянуты	Отрегулируйте положение и затяните гайки, если необходимо
	Проверьте вращение и ровность колеса	Обратитесь в сервисный центр
Спицы	Проверьте, нет ли сломанных или ослабленных спиц	Обратитесь в сервисный центр
Подшипники втулок колес	Приподнимите каждое колесо и покачайте вдоль оси, есть ли движение из стороны в сторону	Обратитесь в сервисный центр

Трансмиссия (педали, цепи, цепное колесо, кривошипно-шатунный комплект, свободный ход)

Проверить	Действия	Техническое обслуживание
Педали	Каждый месяц проверяйте, чтобы каждая педаль была надежно установлена и затянута в шатун	При необходимости, переустановить и затянуть
	Перед каждой поездкой проверяйте, чтобы все передние и задние светоотражатели педалей были чистыми и на месте	Очистить или заменить, при необходимости
Подшипники педалей	Перед каждой поездкой проверяйте, правильно ли отрегулированы подшипники педалей. Двигайте педаль вверх и вниз, влево и вправо. При обнаружении люфта или при тугом вращении требуется регулировка, смазка или замена	Обратитесь в сервисный центр
Цепь	Каждую неделю проверяйте, чтобы цепь была чистой, правильно смазанной, не ржавеет, не растягивается, не ломается и не имеет жестких звеньев	Смажьте при необходимости. Замените цепь, если она заржавела, растянулась или сломалась
Кареточный узел и шатуны	Каждый месяц проверяйте, правильно ли отрегулирован и затянута кареточный узел (шатуны, система звезд, а также каретка и подшипники)	Обратитесь в сервисный центр

Тормоза

Частота: Проверяйте и поддерживайте перед каждой поездкой

Проверить	Действия	Техническое обслуживание
Рычаги	Проверьте, надежно ли закреплены рычаги на руле	Расположите рычаги так, чтобы они соответствовали удобному хвату велосипедиста, и плотно прикрутите их к рулю.
Колодки	Проверьте положение колодок, зазор и прижимное давление	См. раздел «Настройка тормозов»
Кабели	Проверьте рубашки на наличие перегибов, растянутых витков и повреждений. Проверьте кабели на наличие перегибов, ржавчины, сломанных нитей или изношенных концов	Замените кабель
	Проверьте, правильно ли установлен корпус в каждом тросовом упоре велосипеда.	Рекомендуется, чтобы кабели и рубашки заменялись каждый сезон катания

ПОДШИПНИКИ ВТУЛОК КОЛЕС

Для доступа к подшипникам втулок требуются специальные тонкие гаечные ключи, называемые конусными ключами. Если у вас нет этих инструментов, не пытайтесь регулировать подшипник ступицы. Если у вас есть какие-либо сомнения, попросите квалифицированного велосипедного механика выполнить регулировку.

1. Убедитесь, что ни одна контргайка не ослаблена.
2. Для регулировки снимите колесо с велосипеда и ослабьте контргайку с одной стороны ступицы, удерживая конус подшипника с той же стороны конусным ключом.
3. Вращайте регулировочный конус по мере необходимости, чтобы выбрать свободный ход.
4. Снова затяните контргайку, удерживая регулировочный конус в нужном положении.
5. Еще раз проверьте, что колесо может свободно вращаться без чрезмерного бокового люфта.

ПОДКАЧКА ШИН

- Неустановленная камера может неожиданно лопнуть и привести к серьезным травмам. При накачке убедитесь, что камера правильно установлена.
- Чрезмерное накачка или слишком быстрая накачка шины может привести к тому, что шина сорвется с обода и повредит велосипед или нанесет травму велосипедисту. Всегда используйте ручной насос, чтобы накачать шину. Не используйте сервисный насос заправочной станции для подкачки шин.

Выполните следующие действия, чтобы накачать шину:

1. Снимите крышку с вентиля шины и установите воздушный шланг насоса.
2. Убедитесь, что шина равномерно сидит на ободе с обеих сторон.
3. Вращайте колесо и проверяйте наличие высоких и низких областей.
4. Информацию о рекомендуемом давлении найдете на

боковой стенке шины. Накачайте колесо.

5. Убедитесь, что шина равномерно сидит на ободе с обеих сторон. Если нет, выпустите немного воздуха и повторите шаги с третьего по шестой.
6. Проверьте, нет ли грязи в крышке вентиля или на резьбе вентиля. Очистите от грязи, при необходимости.
7. Установите защитную крышку на вентиль.

РЕМОНТ СПУЩЕННОЙ ШИНЫ

Выполните следующие действия, чтобы исправить спущенную шину:

1. Сопоставьте размер камеры и размер шины (см. боковину шины для определения размера).
2. Снимите колесо с велосипеда. Спустите воздух из шины полностью.
3. Выдавите борта шины в центр обода.
4. Чтобы приподнять борт шины и снять его с обода воспользуйтесь рычагом напротив вентиля. Далее, перемещайте рычаг вдоль колеса и повторными действиями снимите один из бортов с обода полностью.
5. Выньте камеру. Снимите второй борт шины с обода.
6. Замените шины.
7. Внимательно осмотрите внутреннюю часть обода и шины на предмет причины спуска.
8. Подкачайте камеру на четверть и вставьте в шину.
9. Вставьте вентиль камеры в отверстие на ободе колеса.
10. Начните с области возле вентиля и установите первый борт шины на обод. Повторите для второго борта.
11. Медленно накачайте камеру шины, проверяя, что шина сидит правильно и не защемлена, когда камера шины накачивается.
12. Накачайте до рекомендуемого давления (см. боковину шины).

ВОЗМОЖНЫЕ НЕИСПРАВНОСТИ И МЕТОДЫ ИХ УСТРАНЕНИЯ

Неисправность	Возможные причины	Решение
Переключение передач не работают должным образом	<ul style="list-style-type: none"> • Тросы трансмиссии зажаты/растянуты/ повреждены • Передний или задний переключатель не отрегулированы • Индексный сдвиг не отрегулирован 	<ul style="list-style-type: none"> • Смазать/подтянуть/заменить тросы • Отрегулируйте переключатели передач • Настроить индексацию
Проскальзывает цепь	<ul style="list-style-type: none"> • Чрезмерный износ/скол зубца на звезде системы или кассеты (трещетки) • Цепь изношена/растянута • Жесткое звено в цепи • Несовместимая цепь/шаг звезд кассеты (трещетки) 	<ul style="list-style-type: none"> • Заменить систему, звездочку кассеты и цепь • Заменить цепь • Смазать или заменить звено цепи • Проконсультируйтесь в веломагазине
Цепь соскакивает со звездочек кассеты или систему звезд	<ul style="list-style-type: none"> • Система звезд имеет люфт • Зубцы системы звезд погнуты или сломаны • Не отрегулированы крайние пределы переднего и/или заднего переключателей скоростей • Большой перекося цепи под нагрузкой 	<ul style="list-style-type: none"> • Затяните крепежные болты системы • Ремонт или замена системы звезд • Отрегулируйте крайние пределы переключателей • см. рекомендации на стр. 31
Постоянные щелкающие звуки при вращении педалей	<ul style="list-style-type: none"> • Жесткое звено цепи • Незатянута ось педали/подшипник • Незатянута каретка/подшипники • Погнута ось каретки или ось педали • Незатянуты шатуны 	<ul style="list-style-type: none"> • Смазать цепь/отрегулировать звено • Отрегулируйте подшипник/гайку оси • Отрегулируйте каретку • Замените ось каретки или педали • Затяните болты крепления шатунов
Скрежет при вращении педалей	<ul style="list-style-type: none"> • Слишком затянуты подшипники педалей • Слишком затянуты подшипники каретки • Цепь сильно загрязнена • Ролики переключателя загрязнены 	<ul style="list-style-type: none"> • Отрегулируйте подшипники • Отрегулируйте подшипники • Очистите и смажьте цепь • Очистите и смажьте ролики

Неисправность	Возможные причины	Решение
Кассета не вращается	<ul style="list-style-type: none"> • Заклинивание внутренних собачек кассеты 	<ul style="list-style-type: none"> • Смазать. Если проблема не устранена, замените кассету
Тормоза не работают эффективно	<ul style="list-style-type: none"> • Изношенные тормозные колодки • Колодки/обод жирные, мокрые или грязные • Торм. тросы зажаты/растянуты/повреждены • Тормозные рычаги зажаты • Тормоза не настроены 	<ul style="list-style-type: none"> • Заменить тормозные колодки • Очистить колодки и обода • Очистить/отрегулировать/заменить тросы • Отрегулировать тормозные рычаги • Отцентрировать тормоза
Визг/скрип тормозов при активации	<ul style="list-style-type: none"> • Изношены тормозные колодки • Неправильная установка тормозных колодок • Тормозные колодки/обод грязные или мокрые • Тормозные рычаги ослаблены 	<ul style="list-style-type: none"> • Заменить колодки • Переустановить колодки • Очистить колодки и обод • Затянуть крепежные болты
Стук или дрожь при торможении	<ul style="list-style-type: none"> • Обод погнут или установлен не правильно • Болты крепления тормозов ослаблены • Тормоза вышли из строя • Ослабен крепеж вилки в рулевой колонке 	<ul style="list-style-type: none"> • Обратиться в сервис или переустановить правильно • Затяните болты • Отцентрировать тормоза и/или отрегулировать сход-развал тормозных колодок • Затяните рулевую колонку
Шатается колесо	<ul style="list-style-type: none"> • Сломанна ось • Колесо не правильно установлено • Втулка колеса ослаблена • Зажата рулевая колонка • Подшипники втулки колеса разрушены • Быстроразъемный механизм ослаблен 	<ul style="list-style-type: none"> • Заменить ось • Переустановить колесо • Отрегулируйте подшипники втулки • Отрегулируйте рулевую колонку • Замените подшипники • Отрегулируйте быстроразъемный механизм

Неисправность	Возможные причины	Решение
Рулевое управление не совсем точное	<ul style="list-style-type: none"> • Колеса не выровнены относительно рамы • Рулевая колонка не закреплена или зажата • Согнуты рамы или передняя вилка 	<ul style="list-style-type: none"> • Правильно выровняйте колеса • Отрегулировать/подтянуть рулевую колонку • Возьмите велосипед в велосипедный магазин или в сервисный центры для возможной регулировки рамы
Частые проколы колес	<ul style="list-style-type: none"> • Камера старая или неисправная • Изношенный протектор шины/боковины • Шина не подходит к ободу • Шина не проверена после предыдущего прокола • Слишком низкое давление в шинах • Спица, выступающая в обод 	<ul style="list-style-type: none"> • Замените камеру • Заменить шину • Установить подходящую шину • Извлеките острый предмет из шины • Поддерживайте правильное давление в шинах • Закрутите спицу

УТИЛИЗАЦИЯ

После установленного срока службы эксплуатация велосипеда должна быть прекращена, а велосипед — утилизирован.

Перед утилизацией необходимо произвести разборку велосипеда для исключения его дальнейшей эксплуатации.

Основной материал велосипеда - металл. Есть детали из пластика и резины. Все эти элементы можно сдать в пункты приема вторичного сырья.

Установленный срок службы велосипеда — 5 лет при условии правильной эксплуатации и соблюдения вышеперечисленных правил ухода и содержания.

Условия предоставления гарантии на велосипеды «NRG Bikes»

Гарантийные обязательства

Уважаемый Покупатель!

Благодарим Вас за покупку велосипеда «NRG Bikes» в нашей фирме.

Надеемся, он будет долго и безупречно служить Вам. Данный товар является сложной техникой, требующей соблюдения некоторых правил эксплуатации и ухода за ним. Совершение покупки в нашем магазине означает согласие покупателя с условиями предоставления гарантии на приобретаемый товар.

Настоящие гарантийные обязательства составлены в соответствии с положением Закона Российской Федерации "О защите прав потребителей". Гарантия исчисляется со дня продажи и является действительной только при предъявлении кассового чека и гарантийного талона. Покрытие расходов, связанных с транспортировкой изделия, в гарантийные обязательства не входят. В случае возникновения гарантийного случая покупатель должен самостоятельно доставить товар в наш офис (адрес, схема проезда и график работы). Покупатель обязан предъявить гарантийный талон с датой продажи и кассовый чек, а также любой удостоверяющий личность документ с фотографией.

Гарантия на велосипеды

На все велосипедные рамы, изготовленные из стальных, алюминиевых и магниевых сплавов, гарантийные обязательства действительны в течении 36 месяцев (*).

На узлы качения рам, оборудованных системой задней подвески, гарантийные обязательства действительны в течении 6 месяцев (*).

На передние амортизаторы и жесткие вилки гарантийные обязательства действительны в течении 3 месяцев (*).

На велосипедные компоненты и оборудование (системы переключения скоростей, тормозные системы, подшипники и втулки колес и т.д.) гарантийные обязательства действительны в течении 1 месяца (*).

Данные сроки действительны при условии соблюдения требований по эксплуатации изложенных в Руководстве.

В гарантийные обязательства не входят:

- порез и прокол камер и покрышек.
- износ тросов и рубашек в системе тормозов и переключения.
- эксплуатационный износ тормозных колодок, передних и задних звёзд (шестерён), цепей, роликов.

- исправление деформации обода колеса и ведущих передних звёзд (шестерён).
- попадание заднего переключателя в спицы колеса (*).
- изменение комплектации базовой (каталожной модели).
- срыв любых резьбовых соединений в результате неквалифицированных работ.
- поломки, возникшие в результате загрязнения и отсутствия смазки.
- последствия аварий (падений велосипеда), пренебрежительного обращения.
- сбой регулировок в ходе эксплуатации велосипеда.

Гарантийные обязательства не распространяются на все экстремальные виды катания, в том числе: скоростной спуск, триал, слалом, байкеркросс, фристайл, катание на рампе, кросс-кантри, прыжки, экстремальный фрирайд, участие в соревнованиях любого уровня. Также на случаи механического повреждения рамы, сколов лакокрасочного покрытия или деформаций иных компонентов велосипеда, вызванных механическим воздействием.

Владелец велосипеда несёт полную ответственность за полученные телесные повреждения, понесённый ущерб и причинения каких либо иных убытков в результате использования велосипеда (в том числе третьими лицами).

Гарантийные обязательства являются недействительными в случае продажи, дарения, передачи велосипеда третьим лицам, так как изначально велосипед подбирается с учетом антропометрических данных первого покупателя. Гарантийный талон на велосипед является именованным документом и не подлежит исправлениям и переоформлению на другое лицо.

Правила приёма велосипедов на гарантийное обслуживание:

Велосипед принимается только в чистом виде.

Вне зависимости от того, какая деталь была повреждена или является дефектной, велосипед предоставляется к осмотру и обслуживанию в собранном виде.

Владелец обязан предъявить гарантийный талон с датой продажи и кассовый чек, а также любой удостоверяющий личность документ с фотографией.

В гарантийном случае мы имеем право забрать велосипед (деталь) на 2-х недельную экспертизу.

В гарантийном случае мы обязуемся выполнить необходимый ремонт и регулировку в течении 30 дней.

В соответствии с постановлением правительства Российской Федерации №55 от 19 января 1998 года и изменениями от 20.10.98 г. и 06.02.02 г., мотовелотовары не подлежат возврату или обмену на аналогичный товар.

Гарантийный талон.

Настоящие гарантийные обязательства составлены в соответствии с положением Закона Российской Федерации "О защите прав потребителей". Гарантия исчисляется со дня продажи и является действительной только при предъявлении кассового чека и гарантийного талона. Покрытие расходов, связанных с транспортировкой изделия, в гарантийные обязательства не входят. В случае возникновения гарантийного случая покупатель должен обратиться за консультацией в отдел продажи

по адресу: _____

график работы: _____

Покупатель обязан предъявить гарантийный талон с датой продажи и кассовый чек, а также любой удостоверяющий личность документ с фотографией.

Гарантийные обязательства велосипедов NRG Bikes не распространяются на все экстремальные виды катания, в том числе: скоростной спуск, триал, слалом, байкеркросс, фристайл, катание на рампе, кросс-кантри, прыжки, экстремальный фрирайд, участие в соревнованиях любого уровня.

Наименование модели: _____

Цвет модели: _____

Серийный номер (см. снизу рамы в районе передней звезды): _____

Продавец: _____

С «Условиями предоставления гарантии» и «Инструкцией по эксплуатации» ознакомлен, претензий к комплектации и качеству товара не имею

Покупатель(подпись, ФИО): _____

Дата приобретения: _____

ПАСПОРТ
на велосипеды моделей:

Swift, Sparrow, Falcon, Hawk, Eagle, Swan, Flamingo, Colibri, Dove, Raven, Rook, Griffin, Lizard, Gecko, Dragon, Reptile, Boa, Alligator, Cobra, Python, Viper, Snake, Iguana, Chameleon, Salamander, Fox, Horse, Deer, Wolf, Bear, Grizzly, Raccoon, Gazelle, Beaver, Marten, Rhino, Bison, Buffalo, Taurus, Aries, Ram, Bull, Camel, Lynx, Panther, Jaguar, Tiger, Lion, Leopard, Ocelot, Serval, Cheetah, Bobcat, Caracal, Shark, Octopus, Walrus, Dolphin

*С подробными техническими характеристиками моделей можно ознакомиться на сайте **nrgbikes.ru***

КОМПЛЕКТАЦИЯ

Велосипед - 1шт
Руководство по эксплуатации - 1шт
Упаковка - 1шт

ОСНОВНЫЕ СВЕДЕНИЯ

Изготовитель: «Tianjin Textile Group Import and Export INC.» Адрес: 3 Yunnan Road, Tianjin, China
Импортер: ООО «Бином» Адрес: 344002, Россия, г.Ростов-на-Дону, пер. Соборный, д. 35 , оф. 46

СВЕДЕНИЯ О СЕРТИФИКАЦИИ

Велосипеды NRG Bikes соответствуют требованиям Технических регламентов Таможенного союза.
Декларация о соответствии: ЕАЭС № RU
Зарегистрирована

e-mail: info@nrgbikes.ru



По вопросам сервисного обслуживания велосипедов **NRG Bikes** звоните:
+7-928-112-69-59

EAC

Изготовитель: Тяньдзинь Текстайл Групп Импорт
энд Экспорт Инк., 3, Юньнань Роуд, Тяньдзинь, КНР
Импортер: ООО «Бином», г. Ростов-на-Дону, пер. Соборный д. 35, кв. 46
www.nrgbikes.ru